

Engineering progress  
Enhancing lives



## Polymere Überflieger

Systemlösungen für die Luftfahrttechnik  
[www.rehau.de/aircraft](http://www.rehau.de/aircraft)



**REHAU**

Profile  
Solutions



Wir sind Spezialist für die Entwicklung von Polymerprofilen und profilbasierten Systemen. Gepaart mit unserem Material-Know-How, unserer Prozess-Expertise und Funktionsintegration definieren wir die Grenzen des Möglichen jeden Tag neu.



DECORATIVE PRODUCTS

Weltweit unterstützt unser exklusiver Partner Decorative Products mit dem Vertrieb ausgewählter Line Fit- und Aftermarket-Artikel.

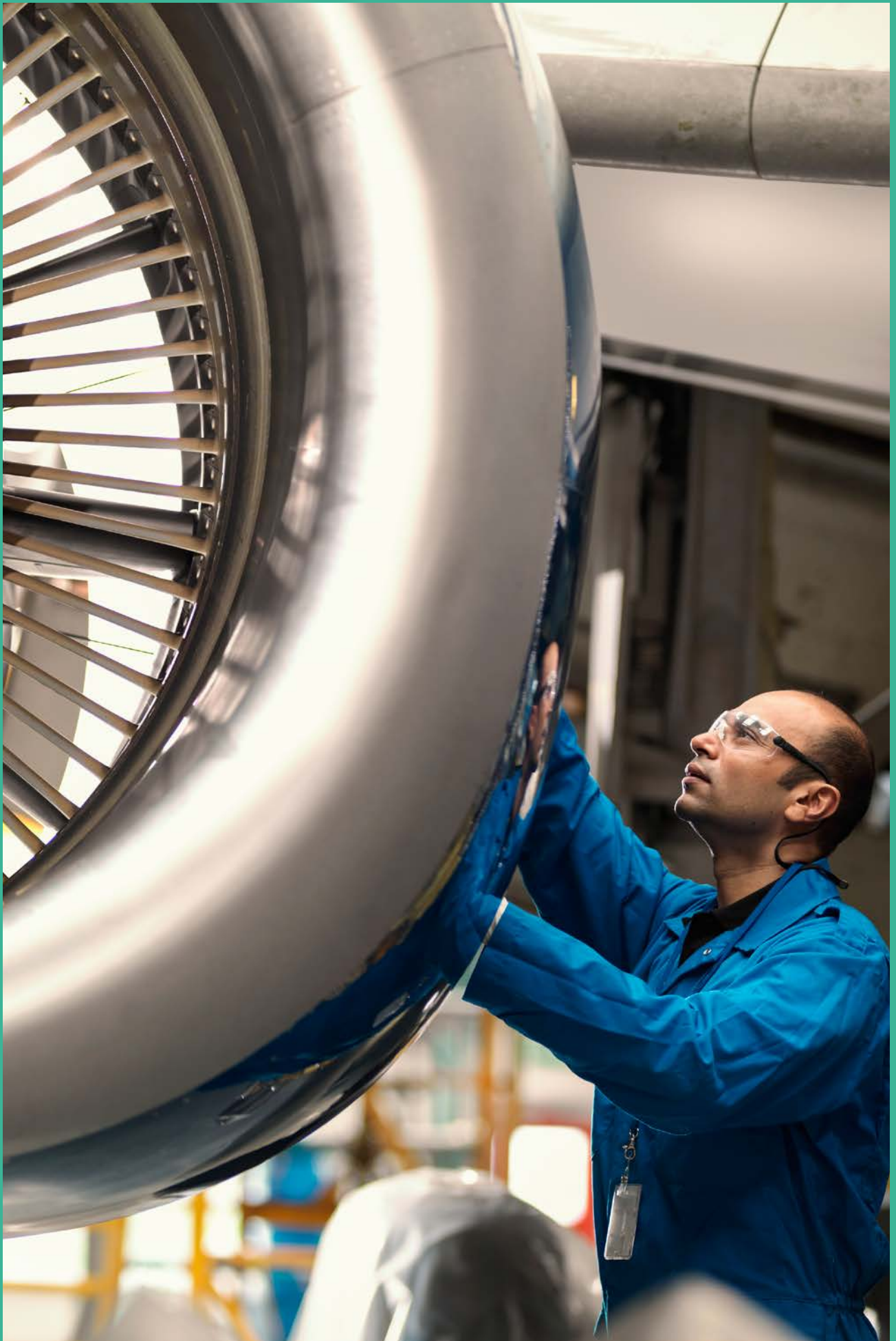

# Innovativer Entwicklungspartner

Für die Flugzeugindustrie ist REHAU seit 1980 ein anerkannter Engineering-Partner und 1st-Tier-Supplier. Aktiv treiben wir Entwicklungen permanent voran. Einschneidend für die Branche ist unsere innovative Werkstofffamilie RAU-FLIGHT. Diese sichert unseren Kunden eine bessere Wirtschaftlichkeit und Energiebilanz.



## Referenzen

- AIRBUS ATLANTIC
- AIRBUS HELICOPTERS
- AIRBUS OPERATIONS GMBH
- AIRBUS S.A.S.
- BOEING
- ATR
- FACC
- DIEHL
- LUFTHANSA TECHNIK
- UMLAUT
- STELIA AEROSPACE
- B/E AEROSPACE
- AVIC
- DAHER
- SAFRAN





# Werkstoffe und Rezepturen

Die eigene Werkstoffentwicklung bei REHAU hat sich bereits zu Gründungszeiten zu einer Säule des technischen Erfolgs etabliert. Dabei stehen Qualität, Zuverlässigkeit und Kundennutzen der REHAU Produkte an oberster Stelle. Mit einigen tausend Rezepturen für die verschiedenen Branchen dürfte REHAU heute über eines der größten Werkstoffportfolios weltweit verfügen.



Nachhaltiges Wirtschaften mit wertvollen Ressourcen und abfallarme Produktionen mit aktiven Recyclingkonzepten gehören nach wie vor zur Aufgabenstellung der REHAU Material-, Verfahrens- und Produktentwickler. Besonderes Augenmerk wird daher auf die Verarbeitungseigenschaften der Werkstoffe in den REHAU Werken gelegt. Mit über 40 Fertigungsstätten weltweit besteht für die Forscher und Entwickler eine perfekte Basis, ihre Werkstoffe fit für die Produktion und den Markt zu machen. In Summe ergeben sich hieraus die Synergien für Premiumprodukte, für die REHAU im Markt steht.



# Zertifizierte Zuverlässigkeit

Auf dem Weg zur Entwicklung der passenden Produkt- und Systemlösung begleiten wir unsere Kunden in jeder Phase und bieten maximale Sicherheit bei der Erfüllung europäischer, internationaler oder branchenspezifischer Spezifikationen.

Die Thermoplast-Extrusion sowie -Konfektion wurden gemäß AIPSO3-02-034 und AIPSO3-07-002 von AIRBUS erfolgreich qualifiziert.

Alle eingesetzten Materialien und Bauteile erfüllen die FST-Anforderungen für Flugzeugkabinen sind ReaCH- und RoHS-konform. REHAU Prozesse für Luftfahrtprodukte erfolgen in Anlehnung an EN9100.

Ein übergreifendes Qualitätsmanagement und Prozesssicherheit sind für uns selbstverständlich, bestätigt durch externe Audits von OEM und 1st-Tier:

- ISO 9001 – Qualitätsmanagement
- ISO 14001 – zertifiziertes Umweltmanagement
- ISO 45001 – Health & Safety
- ISO 50001 – Energiemanagement

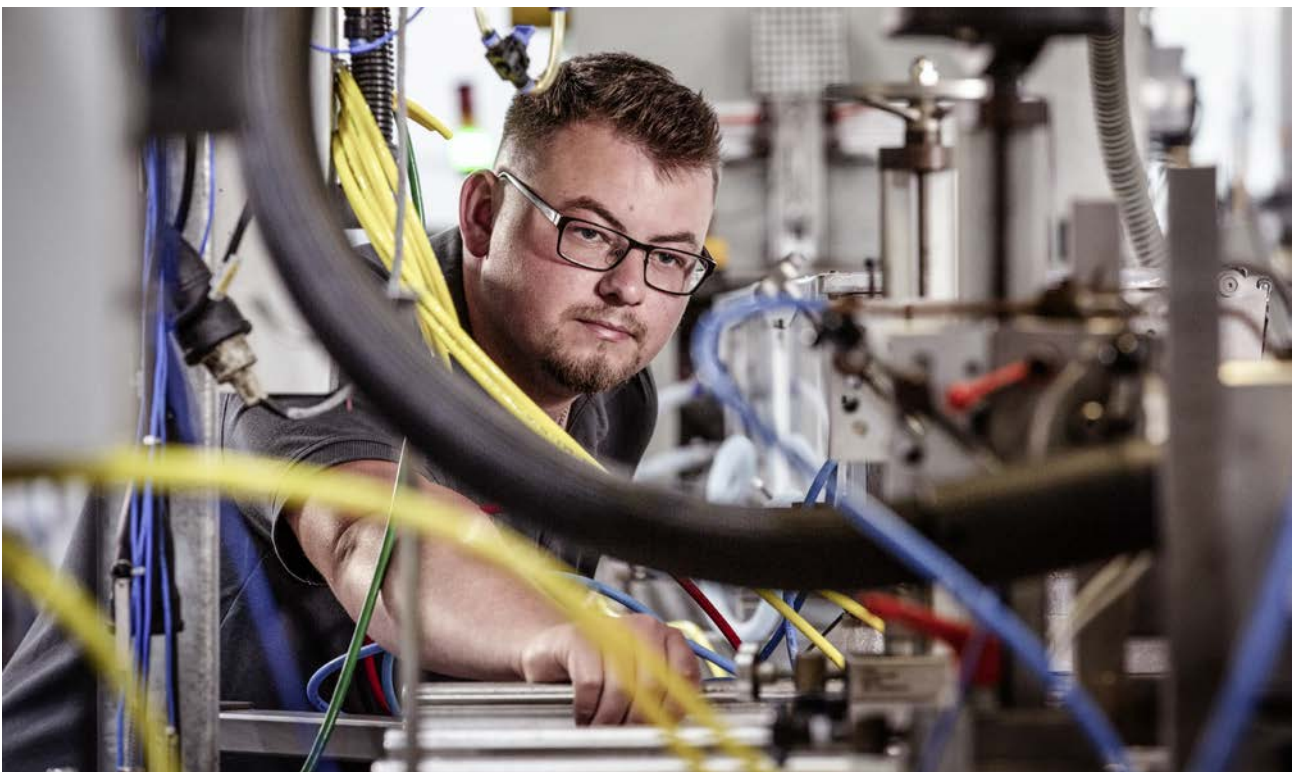



# Wir übernehmen Verantwortung

Als Familienunternehmen denken wir seit jeher langfristig und im Sinne nachfolgender Generationen.



Der verantwortungsvolle Umgang mit Ressourcen, langlebige und innovative Produkte sowie nachhaltige Investitionen sind Teil unserer DNA. Wir sind stolz Teil der Initiative 50 Sustainability & Climate Leaders zu sein; als eines von 50 führenden Unternehmen, die Maßnahmen zu einer nachhaltigeren Gestaltung ihrer Geschäftsmodelle umgesetzt haben.

## 50 SUSTAINABILITY & CLIMATE LEADERS

A RACE WE CAN WIN

### Was wir bewegen:



**43%**  
CO<sub>2</sub>-Einsparung  
(Scope 2, 2021 ggü. 2018)



**15%**  
Recyclingquote an der  
Gesamttonnage (2021)



**> 100.000 t**  
Einsparung von CO<sub>2</sub> durch  
Recycling von Altfenstern in  
der Fensterproduktion (2021)



**> 60.000 t**  
Aufbereitetes  
Post-Industrial/Post-  
Consumer Material (2021)



**65%**  
Verpackungen aus  
nachhaltigen Materialien  
(2021)



**20%**  
Reduzierung des primären  
Energieverbrauchs  
(2020 ggü. 2009)



Die Initiative 50 Sustainability & Climate Leaders vereint Unternehmen weltweit, die die Führung übernehmen und den Willen zeigen, im Kampf gegen den Klimawandel wirksame Maßnahmen zu ergreifen. Mehr erfahren: [www.50climateleaders.com](http://www.50climateleaders.com)

REHAU veröffentlicht seinen 7. Nachhaltigkeitsbericht über den Berichtszeitraum 2021 nach den Richtlinien der Global Reporting Initiative.



Seit 2020 hat sich REHAU der UN-Initiative Global Compact zur Unternehmensverantwortung und ihren Prinzipien in den Bereichen Menschenrechte, Arbeit, Umwelt und Korruptionsbekämpfung verpflichtet. Als Teil des Netzwerkes ist die REHAU Gruppe dazu verpflichtet, einmal im Jahr einen Bericht zu veröffentlichen, inwiefern sie die zehn Prinzipien des UN Global Compact umsetzt und in welchen Bereichen Fortschritte erzielt wurden oder Handlungsbedarf besteht. Der REHAU Global Compact Fortschrittsbericht 2020/2021 wurde publiziert und kann hier eingesehen und heruntergeladen werden.



# Professionelle Lösungen

Die REHAU Entwicklungsingenieure und Techniker begleiten das Produkt von der ersten Idee über die Entwicklung zum Einbau bis schließlich zur Anwendung und stehen unseren Kunden mit Rat und Tat zur Seite. Auch spezielle Anforderungen und innovative Lösungswege können dadurch problemlos umgesetzt werden.



Biegetest



Abriebtest



Unsere Produktions- und Verfahrenstechnik bietet eine Vielzahl von Lösungen für alle Anforderungen, von der Einzel- bis zur Serienfertigung, und optimiert Herstellungsprozesse.



In der Nachbearbeitung setzt REHAU auf vielfältige Möglichkeiten wie Lackierung, Oberflächenveredelung und Konfektion, um verschiedene Produkteigenschaften zu realisieren.



Die Werkstoff-Kompetenz der REHAU In-house-Materialentwicklung bietet kosten- und nutzenoptimierte Lösungen auch für Sonderanwendungen.



In der Logistik schafft REHAU optimale Rahmenbedingungen und maßgeschneiderte Lösungen bis hin zur Just-in-time-Lieferung.

Verfahrenskompetenzen	Details
Materialkompetenz:	RAU-SIK, RAU-FLIGHT, RAU-FLIGHT PA
Produktionsverfahren:	Extrusion, Spritzguss, Extrusionsblasen, Thermoforming
Konstruktion:	3-D-Konstruktion, FEM-Berechnung, Moldflow-Simulation
Werkstoffentwicklung:	RAU-FLIGHT PA, RAU-FLIGHT PA 2.0, RAU-FLIGHT PC
Verarbeitung:	PC, PA6, PA66, PA12, PEI, PPSU, PPS, TPE und Silikon (Shore 50 und 70), CETEX
Konfektion/Finish:	Fräsen, Schleifen, CNC, Bohren, Kleben, Lackierung, Montage
Lackierung:	Glatte und strukturierte Luftfahrt-zugelassene Lacksysteme



# Energieeffizienz leicht gemacht

In der Luftfahrt zählt jedes Gramm. Leichtbau nimmt schon seit jeher in der Luftfahrt einen bedeutenden Raum ein, nicht zuletzt aus flugphysikalischen Gründen.

Neben Leichtbaustrukturen sind es insbesondere die leichten, innovativen Werkstoffe, die hierzu einen maßgeblichen Beitrag leisten. Der Einsatz dieser Materialien bewirkt eine Reduzierung des Energiebedarfs, trägt somit zur Verbesserung der Wirtschaftlichkeit bei und leistet zudem einen nachhaltigen ökologischen Beitrag.

RAU-FLIGHT kann speziell an Kundenbedürfnisse angepasst werden, z.B. Hochtemperaturanwendungen oder für Lichtstreuereffekte.

Die jeweiligen Brandvorschriften werden im Rahmen der Entwicklung, bei Bedarf auch Qualifizierung, eingehalten.

## Bessere Wirtschaftlichkeit mit gleichbleibenden Eigenschaften

Durch intelligente polymere Lösungen gelingt es REHAU immer wieder, dem Kunden maßgeschneiderte Lösungen zu bieten, die nicht nur die Energiebilanz positiv beeinflussen, sondern auch in Sachen Engineering und Design höchsten Ansprüchen gerecht werden.

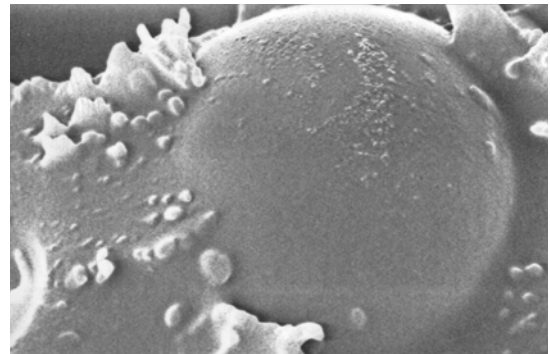

Die Gewichtsreduktion wird durch das Einbringen von Glass-Bubbles erzielt. Die Darstellung zeigt eine 3000-fache Vergrößerung.

So wurde speziell für die Luftfahrt die Werkstofffamilie RAU-FLIGHT entwickelt, die mit einer Gewichtsreduzierung von bis zu 10 % aufwarten kann.

Die Herausforderung lag in der Beibehaltung der mechanischen Werte der zugelassenen Ausgangswerkstoffe und der technischen Umsetzbarkeit auf serienfähige Endprodukte. Eine Konfektionierung wie Fräsen, Lackieren, Kleben etc. ist weiterhin entsprechend den ursprünglichen Materialeigenschaften möglich.



**RAU-FLIGHT,**  
das einzigartige  
**Materialprinzip:**  
Einlagerung von  
„Glasbubbles“ in die  
Polymermatrix





# Polyamid-Werkstoff RAU-FLIGHT PA

Im Bereich Polyamid ist es REHAU mit RAU-FLIGHT PA gelungen, eine optimale PA-Rezeptur zu kreieren, die von AIRBUS nach AIMS 04-01-025 und BOEING nach BMS8-270 zugelassen wurde.

Der Werkstoff setzt bei den Aspekten Optik und Haptik völlig neue Maßstäbe: Eine nachträgliche Oberflächenbehandlung durchgefärbter Profile entfällt dank der matten und gleichmäßig erscheinenden Oberfläche völlig.

RAU-FLIGHT PA Oberflächen lassen sich optimal mit weiteren Bauteilen kombinieren, die besonders dünnwandig ausgeführt bei unveränderter Belastbarkeit zusätzlich zur Gewichthoptimierung beitragen. Anwendungsbereiche des Leichtbauwerkstoffs RAUFLIGHT PA im Flugzeugbau sind Stoßleistensysteme, Kabelführungen, Sitzschienenabdeckungen und Fußbodenabschlussleisten.

## Polyamid-Werkstoff RAU-FLIGHT PA 2.0

Die erste Generation RAU-FLIGHT wurde weiterentwickelt mit Fokus auf verbesserte mechanische Bauteileigenschaften und die bewährten Oberflächenqualitäten.

RAU-FLIGHT PA 2.0 ist ebenfalls von AIRBUS nach AIMS 04-01-025 zugelassen und für noch anspruchsvollere Anwendungen designed.



### Die Vorteile von RAU-FLIGHT PA 2.0 im Überblick:

- Verbesserte mechanische Eigenschaften: 4-mal höhere Charpy-Kerbschlagzähigkeit: 70 kJ/m<sup>2</sup>
- Steigerung der Bruchdehnung auf 10 %
- Ausgezeichnete Oberflächenqualität und geringe Dichte
- Geringer Aufwand für die BMS-Qualifizierung
- Extrudate und Formteile für den Flugzeugbau



# Engineering progress

<b>01</b>	<b>Profile</b>	<b>20</b>
01.01	Sitzschienenabdeckungen	20
01.02	Stoßleisten	21
01.03	Abdeckprofile	22
01.04	Lichtbandabdeckungen	24
<b>02</b>	<b>Systeme</b>	<b>27</b>
02.01	Griffleisten	27
02.02	PSU-Zwischenschiene	28
02.03	Luftführungen	29
<b>03</b>	<b>Formteile</b>	<b>30</b>
03.01	Kantenschutz	30
<b>04</b>	<b>Faserverbundbauteile</b>	<b>32</b>
04.01	Halter und Schieberführungen für Fenstersysteme	32
04.02	Führungsschienen für Seitenwände	34
04.03	Klemmschienen für Seitenwände	35
<b>05</b>	<b>Silikonprofile Silnova</b>	<b>37</b>
05.01	ABS Normteile	37
05.02	Sealings Interior-Bereich	38
<b>06</b>	<b>Silikonschläuche Silnova</b>	<b>39</b>



A close-up, profile view of a young child with curly hair, looking out of a window. The child is wearing a red garment. The window frame is visible, and the background outside is dark and out of focus. The text "Enhancing lives" is overlaid on the right side of the image.

**Enhancing lives**

# REHAU fliegt mit



05

06

01.04

03.02

02.02

05

05

02.01

03.01

02.03

05

01.04

04.03

04.02

04.01

01.02

01.01

## Unsere Produkte für die Flugzeugindustrie:

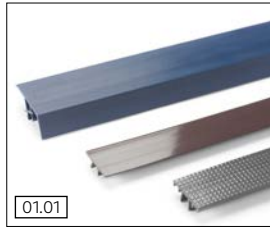

01.01

### Sitzschienenabdeckungen

Die sichere Schnittstelle zwischen Passagier und Flugzeug.



03.01

### Kantenschutz

Mit Sicherheit gut abgedeckt, ob im Gepäckfach oder bei Griffleisten.



01.02

### Stoßleisten

Der Bodyguard für Leichtbaustrukturen.

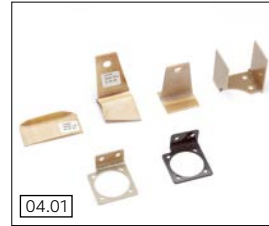

04.01

### Halter und Schieberführungen für Fenstersysteme

Die dauerhafte Fixierung von Innenteilen.

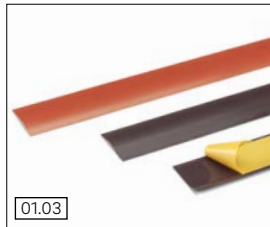

01.03

### Abdeckprofile

Die geschickte Verbindung unterschiedlicher Bodenbeläge.



04.02

### Führungsschienen für Seitenwände

Die passgenaue Verbindung zwischen den Wänden.



01.04

### Lichtbandabdeckungen

Edles Design mit anspruchsvollen Funktionsdetails.



04.03

### Klemmschienen für Seitenwände

Die Fixierung zwischen Seitenwänden und Rumpf.



02.01

### Griffleisten

Der ergonomische und funktionelle Schutz.



02.02

### PSU-Zwischenschiene

Die edle Verbindung von Bedieneinheit und Gepäckfach.



02.03

### Luftführungen

Für das angenehme und hygienische Klima im Flugzeug.



05

**silnova**  
SYNERGIZING SILICONE

### Silikonprofile

Die Profis in Sachen Dichten, Befestigen und Abdecken.



06

**silnova**  
SYNERGIZING SILICONE

### RAUSILAM Schlauch

Silikonschläuche zur Herstellung von faserverstärkten Bauteilen.



01.03

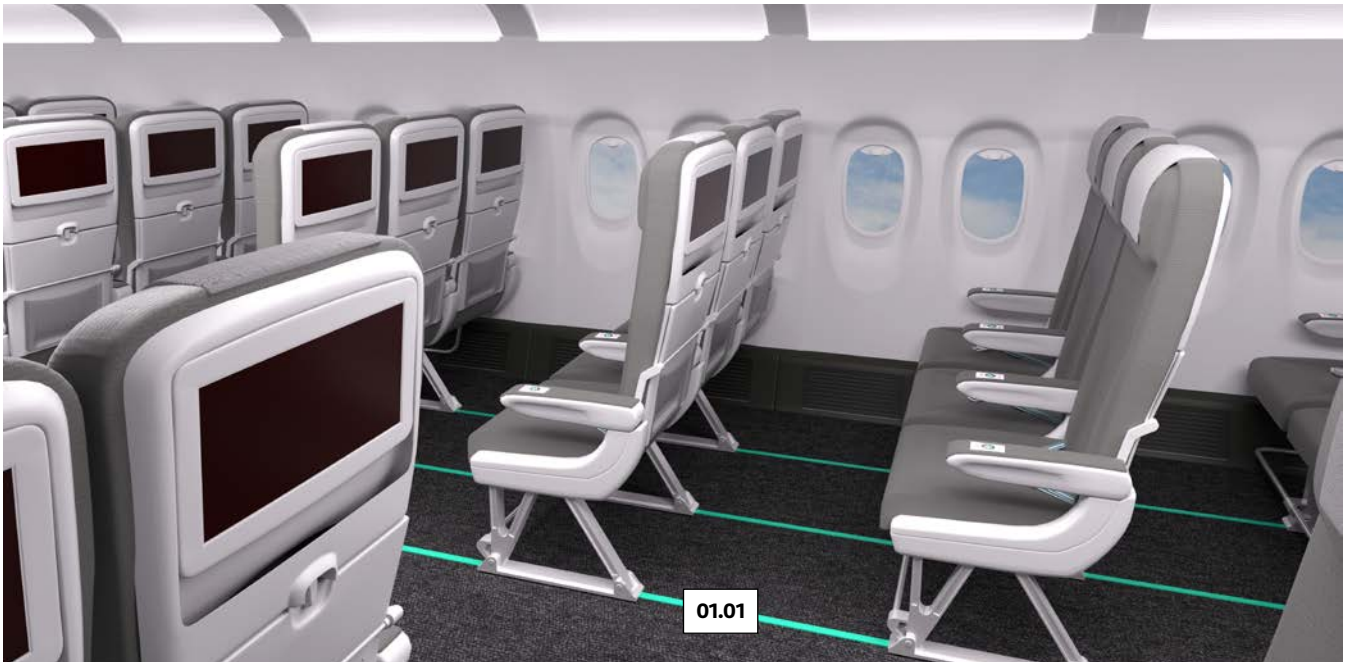

## 01 Profile

### 01.01 Sitzschienenabdeckungen

#### Funktion

Die Sitze in der Kabine sind in Aluminiumschienen verankert. Die Positionen und Abstände zueinander sind variabel. Die variablen Abstände zwischen den Sitzen werden mit den Sitzschienenabdeckungen geschlossen.

#### Oberfläche

Gleichmäßig matt

#### Material

- Polyamid 12 (RAU-PA), flammgeschützt, eingefärbt, matt gebürstet
- RAU-FLIGHT PA, flammgeschützt, eingefärbt
- RAU-FLIGHT PA 2.0

#### Prozess

Extrusion



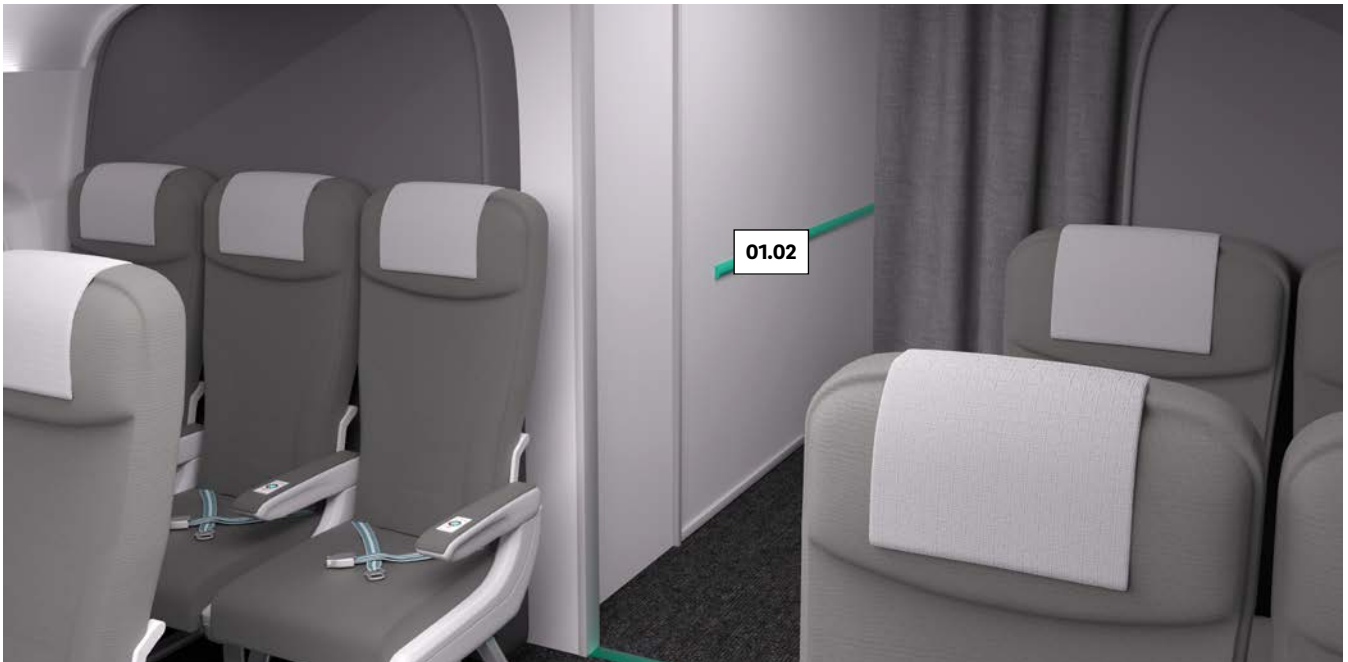

**01.02 Stoßleisten**

**Funktion**

Schutz der Leichtbaustrukturen, Leitungsführung

**Oberfläche**

Gleichmäßig matt

**Material**

- Polyamid 12 (RAU-PA), flammgeschützt, eingefärbt, matt gebürstet
- RAU-FLIGHT PA, flammgeschützt, eingefärbt

**Prozess**

- Extrusion (Aufnahme- und Abdeckprofile)
- Spritzguss (Endkappen)



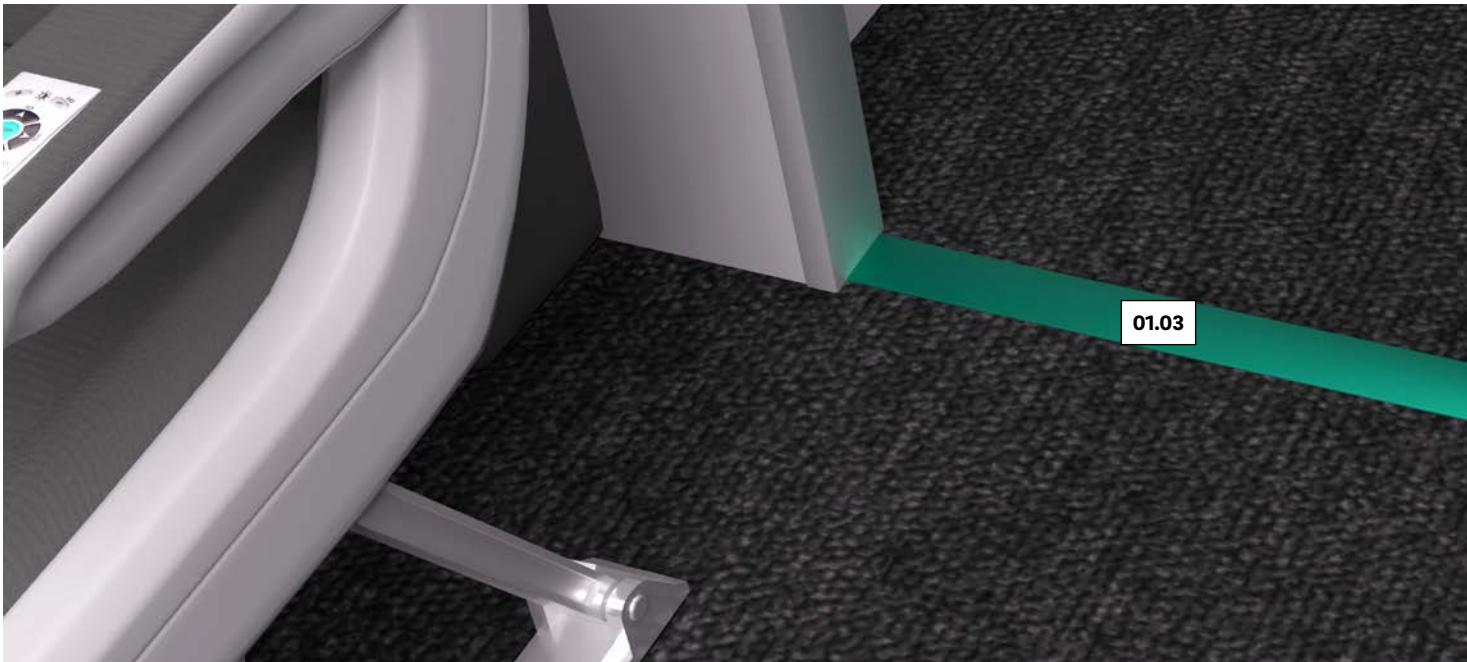

01.03

**01.03 Abdeckprofile**

**Funktion**

Dekorative Profile zur Spaltabdeckung

**Oberfläche**

Teilweise gebürstet

**Material**

Flammgeschützt, für die Luftfahrt zugelassene Materialien, z.B. Polyamid 12 (RAU-PA), Polycarbonat (RAU-PC), etc.

**Prozess**

Extrusion

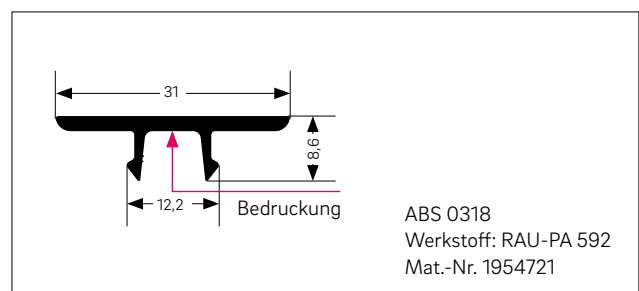
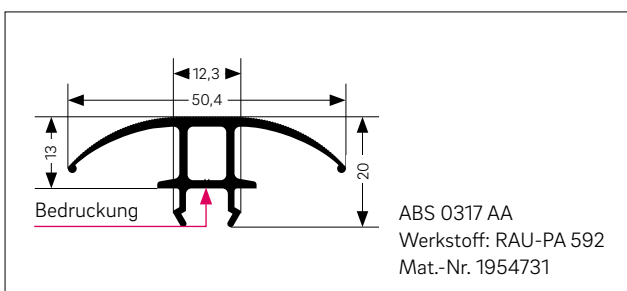
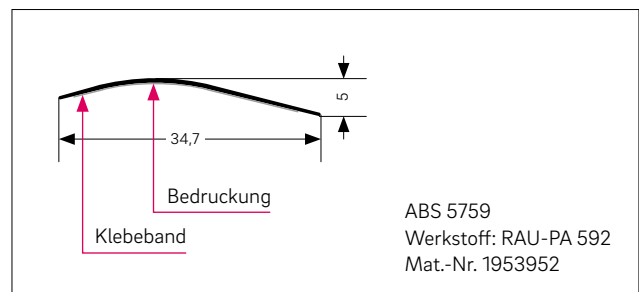
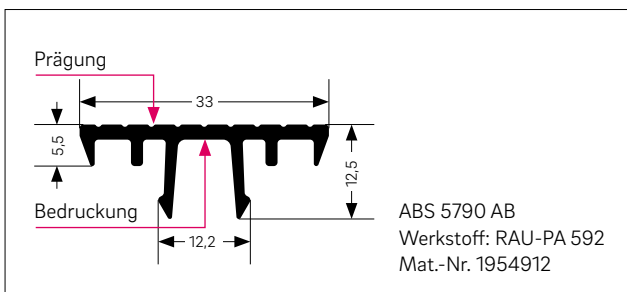
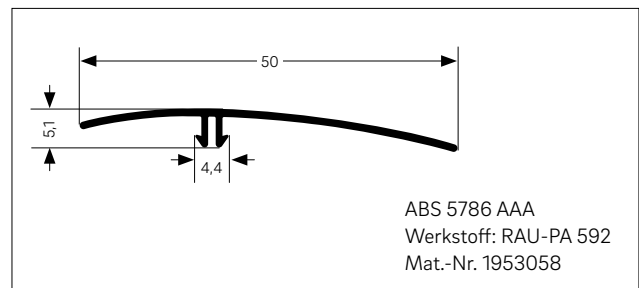
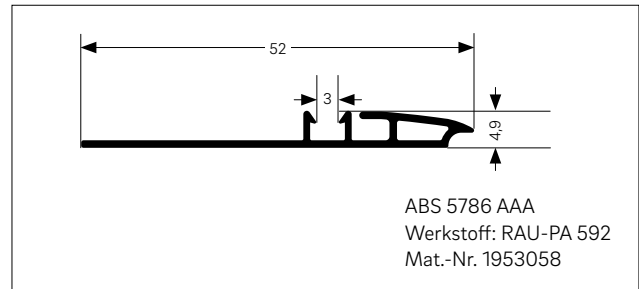

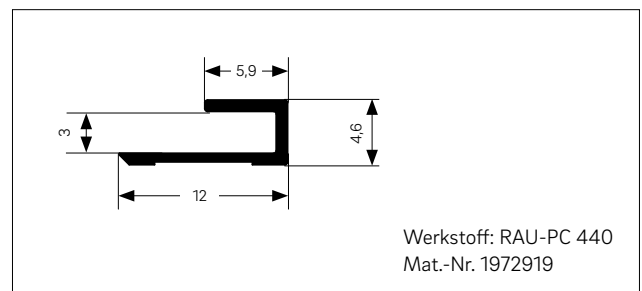
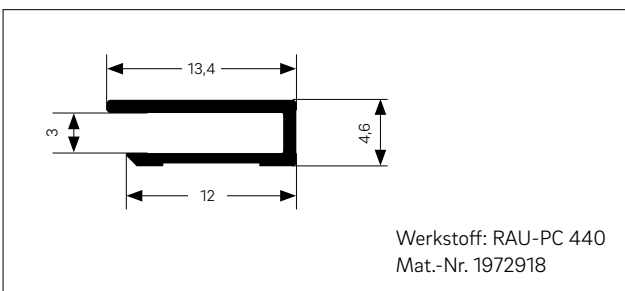
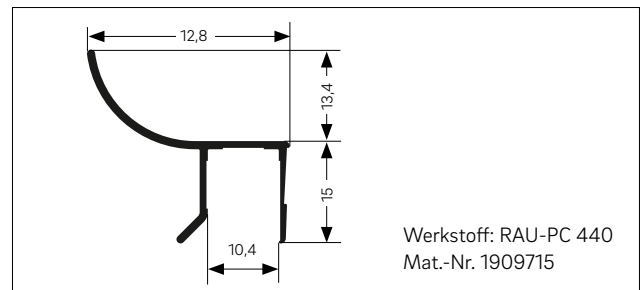
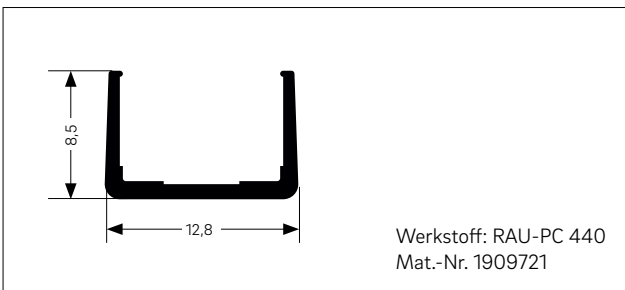
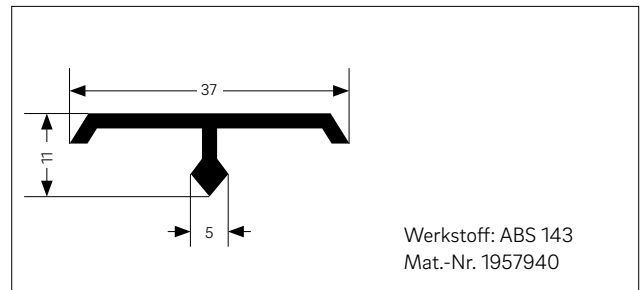
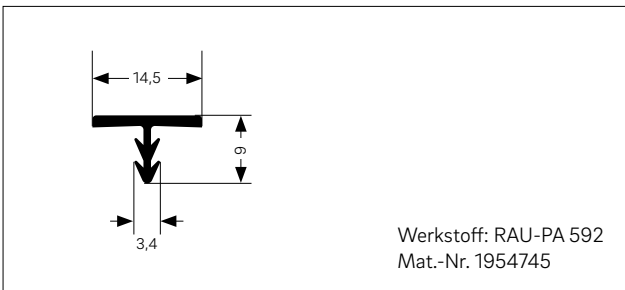
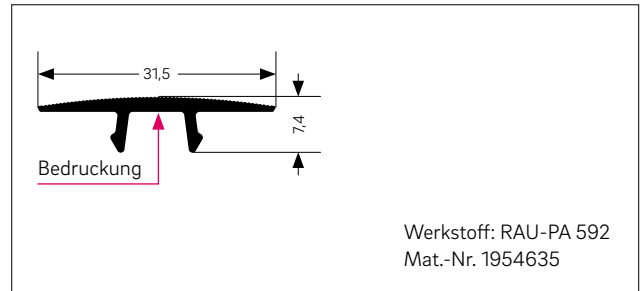
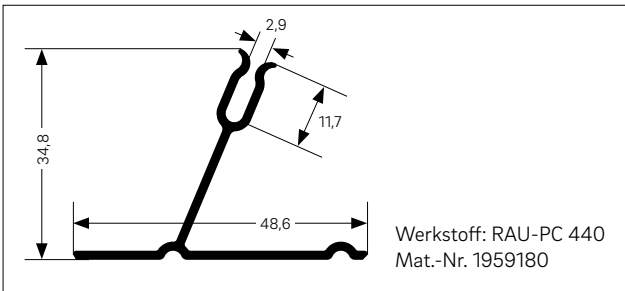



## 01.04 Lichtbandabdeckungen

### Transluzente Abdeckprofile

#### Funktion

Transluzente Lichtbandabdeckung

#### Material

Polycarbonat (RAU-PC), flammgeschützt, transparent, UV-stabilisiert

#### Prozess

- Extrusion
- Mechanische Bearbeitung (Fräsen, Ablängen)



Werkstoff: RAU-PC 440  
Coextrusion mit integrierter SIK-Dichtung  
Mat.-Nr. 1903802, 1904162, 1834209





**Koextrudierte Lichtbandabdeckung**

**Funktion**

Transparente Lichtbandabdeckung

**Material**

- Polycarbonat (RAU-PC), flammgeschützt, transparent, UV-stabilisiert
- Polycarbonat (RAU-PC), flammgeschützt, eingefärbt
- Aluminiumfolie

**Prozess**

- Coextrusion
- Mechanische Bearbeitung (Fräsen, Ablängen)
- Montage (Scharniereinbringung)

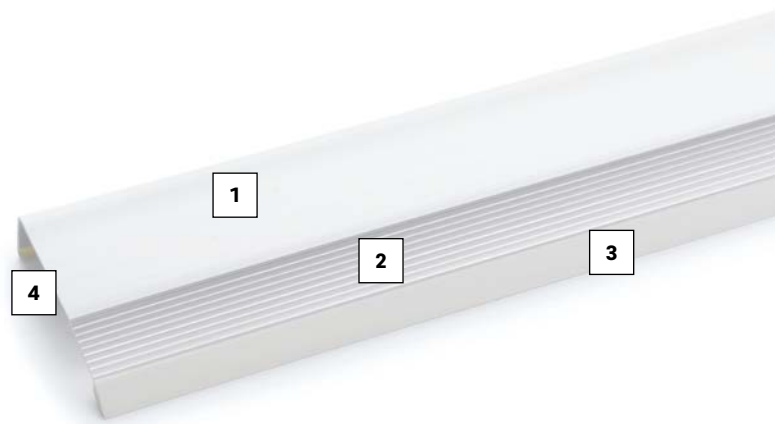

- 1 RAU-PC, eingefärbt
- 2 RAU-PC, transparent
- 3 RAU-PC, eingefärbt
- 4 Aluminium Einlage, 57 mm x 0,3 mm; aufgrund der geringen Wanddicke hält eine eingearbeitete Aluminiumfolie bestimmte Produktbereiche lichtdicht.

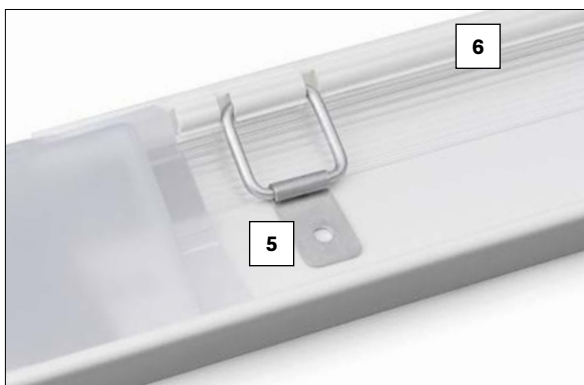

- 5 Scharnier
- 6 Profil



### Lichtbandabdeckungen

#### Funktion

Transluzente Lichtbandabdeckung

#### Material

Polycarbonat (RAU-PC), flammgeschützt, transparent, UV-stabilisiert

#### Prozess

- Extrusion
- Mechanische Bearbeitung (Befräsen der Kante)



Werkstoff: RAU-PC 440  
Mat.-Nr. 1956486



Werkstoff: RAU-PC 440  
Mat.-Nr. 1956476



Werkstoff: RAU-PC 440  
Mat.-Nr. 1909710



## 02 Systeme

### 02.01 Griffleisten

**Funktion**  
Griffleiste

**Material**  
Polyetherimide (RAU-PEI)

- Prozess**
- Extrusion
  - Mechanische Bearbeitung (Fräsen, Ablängen)
  - Spritzguss
  - Montage



Werkstoff: RAU-PEI 140  
Mat.-Nr. 1264162



Werkstoff: RAU-PEI 140  
Mat.-Nr. 1264162



## 02.02 PSU-Zwischenschiene

### Funktion

Abdeckung zwischen PSU (Personal Service Unit) und Gepäckfach

### Material

Polyetherimid (RAU-PEI), Silikon

### Prozess

- Extrusion
- Mechanische Bearbeitung (Fräsen, Ablängen)
- Spritzguss
- Lackierung
- Montage

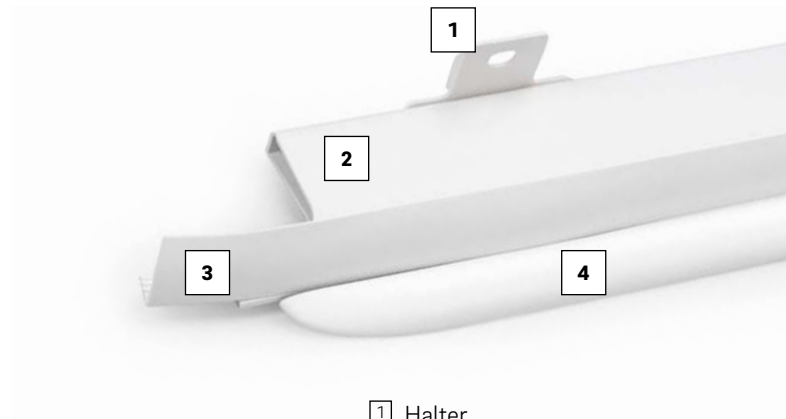

- 1 Halter
- 2 Schiene
- 3 Silikon-Dichtung
- 4 Endkappe



Werkstoff: RAU-PEI 140  
Mat.-Nr. 1953293



**02.03 Luftführungen**

**Funktion**

Luftführung

**Material**

Polyetherimid (RAU-PEI), Silikon

**Prozess**

- Extrusion
- Mechanische Bearbeitung (Fräsen, Ablängen)
- Spritzguss
- Lackierung
- Montage

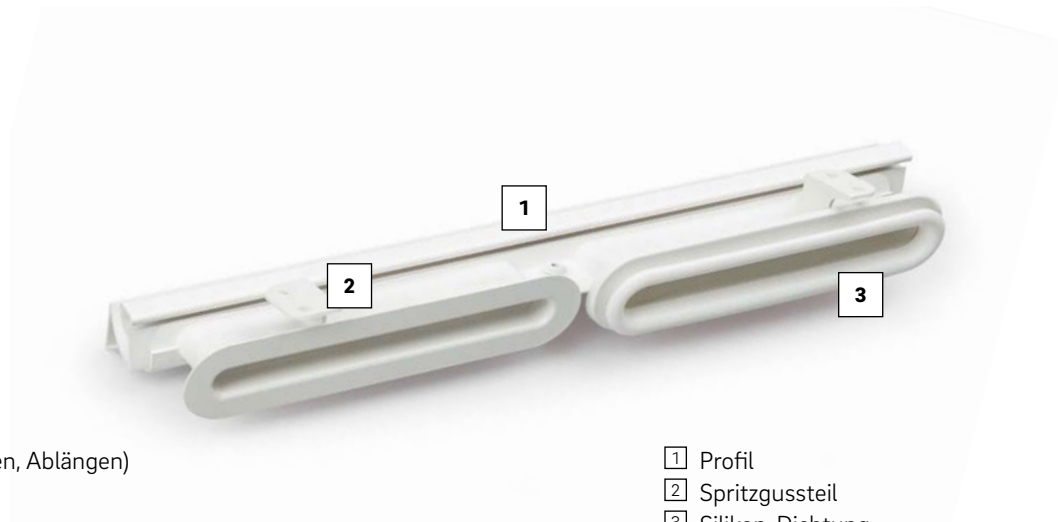

- 1 Profil
- 2 Spritzgussteil
- 3 Silikon-Dichtung



Werkstoff: RAU-PEI 140  
Mat.-Nr. 1969770



## 03 Formteile

### 03.01 Kantenschutz

#### Funktion

Die Formteile für den Kantenschutz dienen zur Abdeckung von Sandwichbauteilen, Spaltabdeckung zwischen 2 Gepäckfächern

#### Material

- Polycarbonat (RAU-PC)
- Silikon

#### Prozess

- Spritzguss
- Extrusion
- Zuschneiden und Einkleben der Silikonprofile



Werkstoff: RAU-PC 440  
Mat.-Nr. 1229913

Werkstoff: RAU-PC 440  
Mat.-Nr. 1229913



03.01



## 04 Faserverbundbauteile

### 04.01 Halter und Schieberführungen für Fenstersysteme

#### Funktion

Fixierung von Innenteilen z.B. im Notausstiegsbereich

#### Material

- Glasfasergewebe mit Polyetherimid (RAU-PEI)
- Kohlenfasergewebe mit Polyetherimid (RAU-PEI)

#### Prozess

- Thermoformen von konsolidierten Platten
- Mechanische Nachbearbeitung



Werkstoff: RAU-TC 13304  
Mat.-Nr. 1766212



Werkstoff: RAU-TC 13307



Werkstoff: RAU-TC 13307  
Mat.-Nr. 1766152





04.01

**Funktion**

Führung des Fensterschiebers

**Material**

- Polycarbonat (RAU-PC)
- Glasfasergewebe mit Polyetherimid (RAU-PEI)

**Prozess**

- Spritzguss (Fenstertrichter)
- Thermoformen von Schieberführung

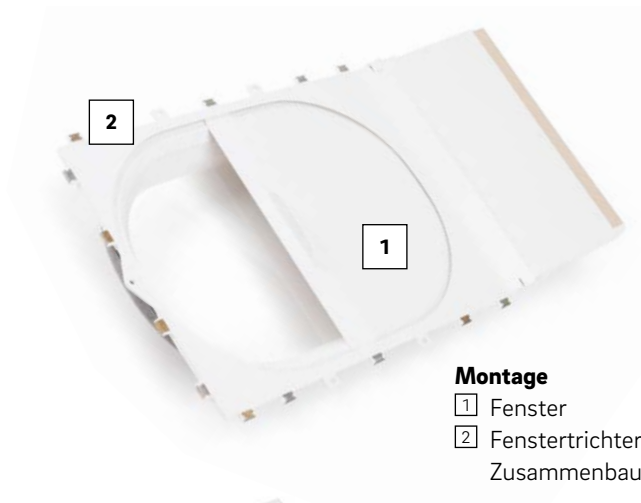

**Montage**

- 1 Fenster
- 2 Fenstertrichter  
Zusammenbau



Werkstoff: RAU-TC 13304  
Mat.-Nr. 1766212



Werkstoff: RAU-TC 13304  
Mat.-Nr. 1766212



Werkstoff: RAU-TC 13304  
Mat.-Nr. 1766212



Werkstoff: RAU-TC 13304  
Mat.-Nr. 1766212



#### 04.02 Führungsschienen für Seitenwände

##### Funktion

Verbindungsschienen der Seitenwände

##### Material

Glasfasergewebe mit Polyetherimid

##### Prozess

- Thermoformen von konsolidierten Platten
- Mechanische Nachbearbeitung



Werkstoff: RAU-TC 13302  
Mat.-Nr. 1766104



**04.03 Klemmschienen für Seitenwände**

**Funktion**

Fixierung der Seitenwände am Rumpf

**Material**

Kohlenfasergewebe mit Polyetherimid

**Prozess**

- Thermoformen von konsolidierten Platten
- Mechanische Nachbearbeitung
- Montage

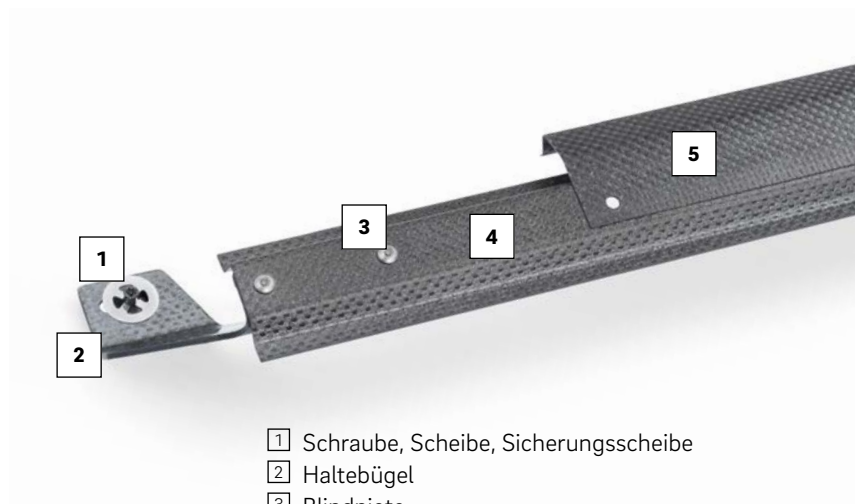

- 1 Schraube, Scheibe, Sicherungsscheibe
- 2 Haltebügel
- 3 Blindniete
- 4 Schiene
- 5 Klipp auf Schiene geklebt



**Hinweis**

Prototypenwerkzeug vorhanden.  
Die Schiene hat den Statiktest bei AIRBUS bestanden.



Werkstoff: RAU-TC 13302

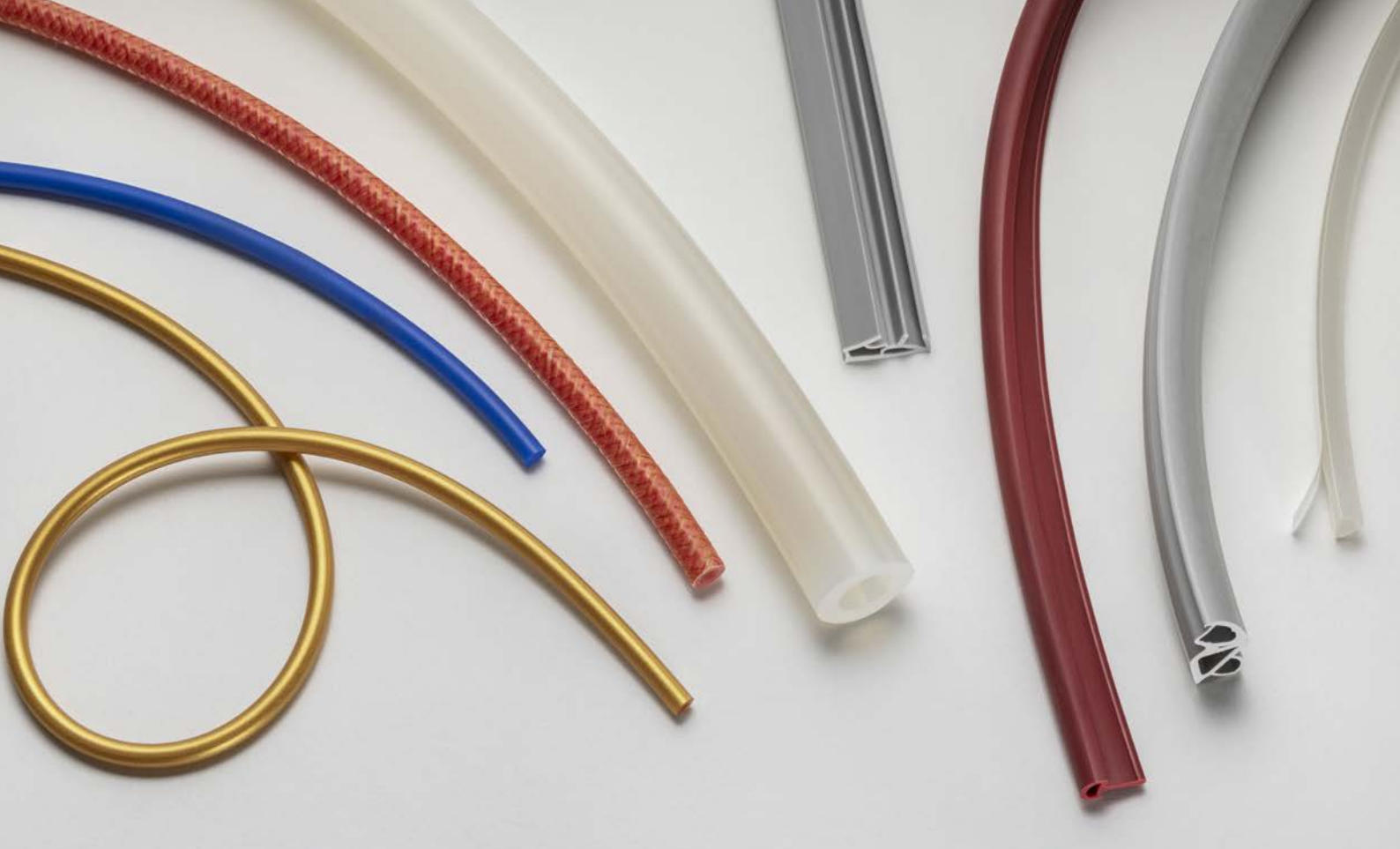

# Synergizing silicone

Überall dort, wo andere Werkstoffe an ihre Grenzen stoßen, punktet der Werkstoff Silikon. Doch der Werkstoff allein macht noch keine Produktlösung.

Die Silnova GmbH wurde vor einem Jahr erfolgreich aus der REHAU Gruppe ausgegliedert. Unsere Kolleginnen und Kollegen der Silnova GmbH entwickeln Profile, Dichtungen und Formteile für die Ausstattung von Flugzeuginnenkabinen in der Luftfahrt. Die innovativen Silikonrezepturen mit Luftfahrtzulassung werden den strengen Anforderungen an Brandverhalten und Toxizität gerecht. Durch die eigene Silikon-Compoundingierung können auch individuell abgestimmte Farbeinstellungen vorgenommen werden.

Das Leistungsspektrum Silnova reicht von der Entwicklung, über den Prototypenbau oder Zertifizierung bis zur Fertigstellung Ihrer anwendungsgerechten Produktlösung weiter.

[www.silnova.eu](http://www.silnova.eu)



# 05 Silikonprofile

## 05.01 ABS Normteile

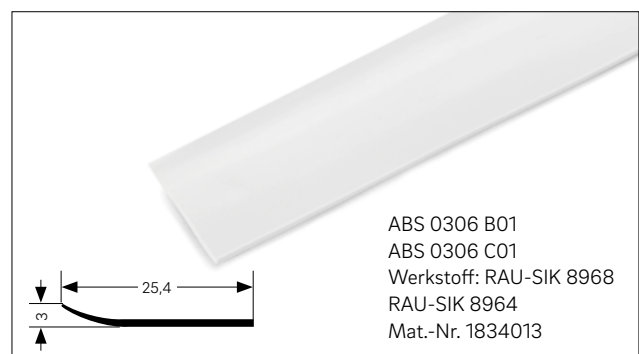
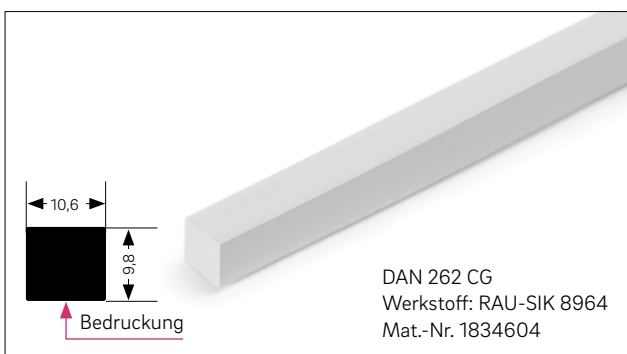
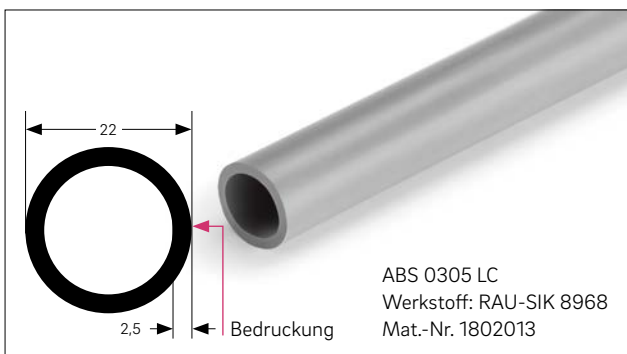
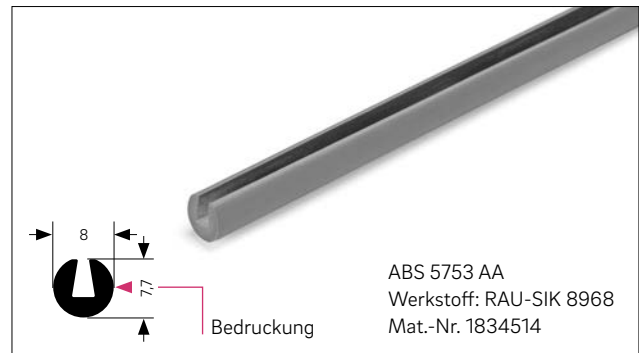
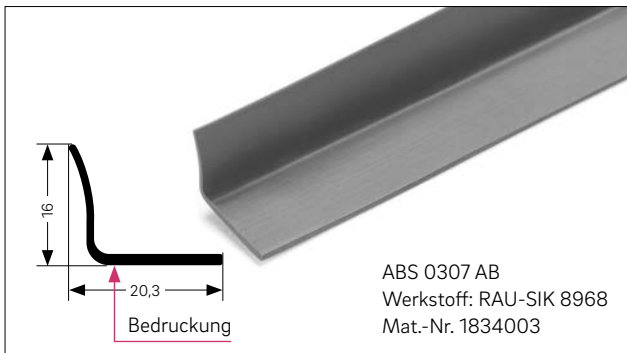
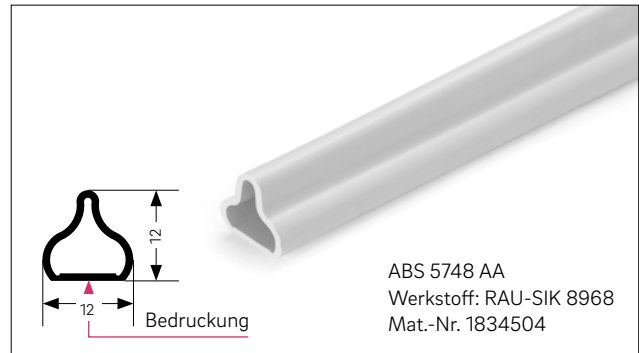
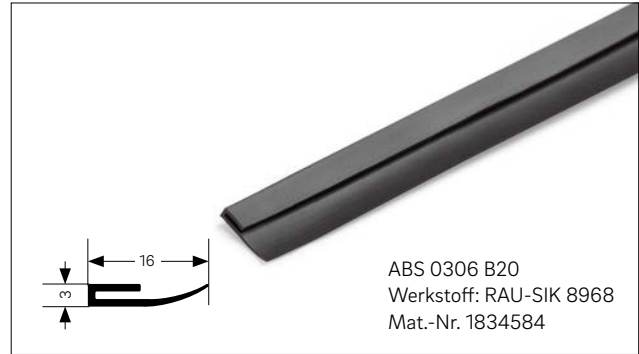

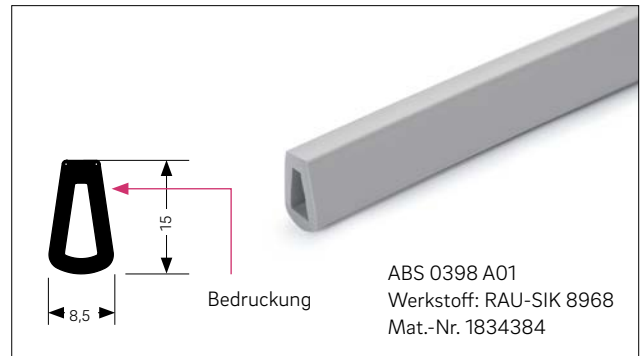
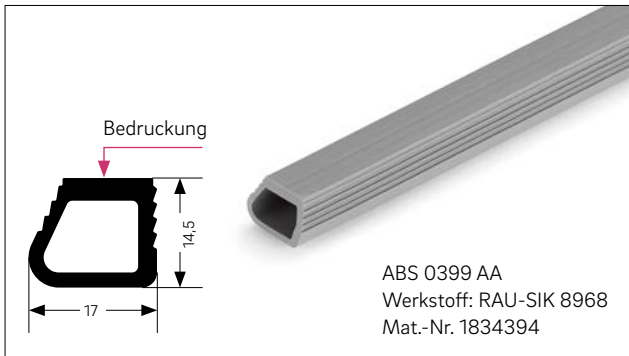
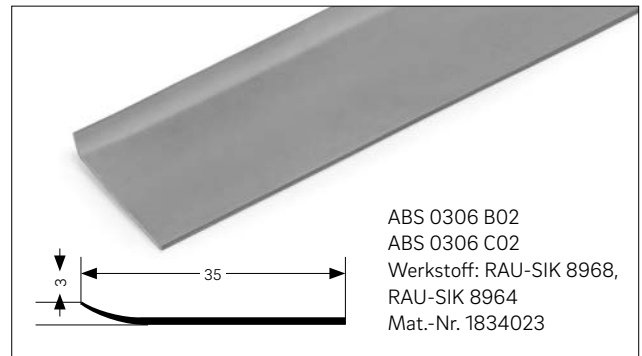

05.02 Sealings Interior-Bereich

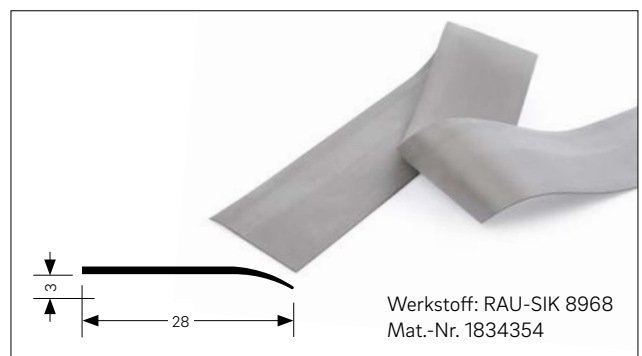
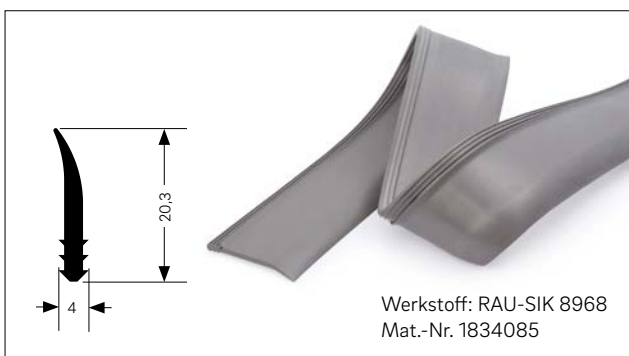

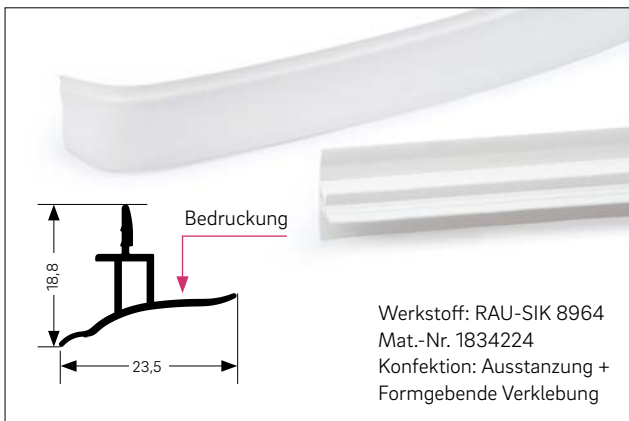

## 06 Silikonschläuche



Die Unterlage ist urheberrechtlich geschützt. Die dadurch begründeten Rechte, insbesondere die der Übersetzung, des Nachdruckes, der Entnahme von Abbildungen, der Funksendungen, der Wiedergabe auf fotomechanischem oder ähnlichem Wege und der Speicherung in Datenverarbeitungsanlagen, bleiben vorbehalten.

Unsere anwendungsbezogene Beratung in Wort und Schrift beruht auf langjährigen Erfahrungen sowie standardisierten Annahmen und erfolgt nach bestem Wissen. Der Einsatzzweck der REHAU Produkte ist abschließend in den technischen Produktinformationen beschrieben. Die jeweils gültige Fassung ist online unter [www.rehau.com/TI](http://www.rehau.com/TI) einsehbar. Anwendung, Verwendung und Verarbeitung der Produkte

erfolgen außerhalb unserer Kontrollmöglichkeiten und liegen daher ausschließlich im Verantwortungsbereich des jeweiligen Anwenders/Verwenders/Verarbeiters. Sollte dennoch eine Haftung in Frage kommen, richtet sich diese ausschließlich nach unseren Lieferungs- und Zahlungsbedingungen, einsehbar unter [www.rehau.com/conditions](http://www.rehau.com/conditions), soweit nicht mit REHAU schriftlich etwas anderes vereinbart wurde. Dies gilt auch für etwaige Gewährleistungsansprüche, wobei sich die Gewährleistung auf die gleichbleibende Qualität unserer Produkte entsprechend unserer Spezifikation bezieht. Technische Änderungen vorbehalten.

[www.rehau.de/verkaufsbueros](http://www.rehau.de/verkaufsbueros)

© REHAU Industries SE & Co. KG  
Helmut-Wagner-Straße 1  
95111 Rehau

IND716 DE 05.2023