



RAUTOOL A-LIGHT2

GEBRUIKSAANWIJZING

RAUTOOL A-LIGHT2

INHOUDSOPGAVE

Veiligheidsinstructies	2
Leveringsomvang	3
Uitbreidingssets en toebehoren	4
Technische gegevens	5
Beschrijving gereedschap en werkingsprincipe	5
Vorbereiden gereedschap	6
Opladen van de accu	6
Beschrijving LED-indicatie op het oplaadapparaat	6
Beschrijving LED-indicatie op het gereedschap	7
Expandeer procedure	8
Bediening gereedschap	9
Montage procedure	10
Belangrijke instructies	12
Onderhoudsinstructies	14
Aanwijzingen voor het oplossen van functiestoringen	15
Garantievoorwaarden	16
REHAU Service Center Nederland	16

RAUTOOL A-LIGHT2

VEILIGHEIDSinSTRUCTIES

Het gereedschap maakt gebruik van originele REHAU uitbreidingssets bedoeld voor de verwerking van alle REHAU schuifhulssystemen in de afmetingen 16 - 40 mm.



Lees alle veiligheidsinstructies en montage-instructies voor het in gebruik nemen van het gereedschap.



Let op de instructies voor het gebruik en bewaar de veiligheidsinstructies altijd bij het gereedschap.

Naast de gebruiksaanwijzing zijn algemeen geldende wettelijke en overige regelingen, voor de veiligheid en ter voorkoming van ongevallen, van toepassing.

Algemene veiligheidsinstructies:

1. Houd uw werkplek schoon en vrij van hinderlijke objecten. Zorg voor voldoende verlichting.
2. Houdt kinderen, huisdieren en onbevoegde personen weg van uw werkplek.
3. Draag geschikte werkkleding. Draag geen wijde kleding of sieraden. Deze kunnen door bewegende onderdelen worden gegrepen. Draag bij lang haar een haarnet. Gebruik een veiligheidsbril.
4. Grijp niet in de bewegende delen (klemgevaar!)
5. Let op!. Gebruik het apparaat alleen wanneer u bekend bent met het gebruik.
6. Bewaar de gereedschappen zorgvuldig. Ongebruikte gereedschappen moeten in een droge, afgesloten ruimte en voor kinderen onbereikbaar worden bewaard.
7. Het gereedschap is alleen geschikt voor het maken van de REHAU schuifhuls verbindingen. Gebruik het gereedschap niet voor andere doeleinden
8. Gebruik het apparaat alleen met originele REHAU onderdelen en toebehoren.
9. Laat onderhouds- en reparatiewerkzaamheden alleen in een door REHAU geautoriseerde werkplaats uitvoeren. Voor werkzaamheden door extern personeel wordt door ons geen aansprakelijkheid geaccepteerd. De adres- en van de geautoriseerde servicecentra vindt u in de appendix of kunt u verkrijgen via uw REHAU vertegenwoordiging.

Gereedschapsspecifieke veiligheidsinstructies algemeen:

1. Bescherm het gereedschap, de accu's en het oplaadapparaat tegen vocht, extreme hitte, olie en oplosmiddelen. Het oplaadapparaat is alleen geschikt voor gebruik in droge, overdekte ruimten en niet bedoeld voor gebruik buiten.
2. Gebruik het gereedschap nooit in een brand- of explosiegevaarlijke omgeving. Verbrandt het gereedschap niet!
3. Onderzoek voor in gebruik nemen van het gereedschap en de toebehoren op gebreken (bijv. scheuren in de kabelisolatie, olieverlies apparaat, verbogen perscilinder, schade of zichtbare slijtage aan de persbekkensets enz.). Controleer, of de bewegende onderdelen correct functioneren, of deze niet klemmen en of de onderdelen onbeschadigd zijn. Alle onderdelen moeten

correct zijn gemonteerd en aan alle voorwaarden voldoen om het optimaal bedrijf van het apparaat te waarborgen.

4. Werk nooit met beschadigd gereedschap of toebehoren. Stuur het beschadigde gereedschap direct naar het dichtstbijzijnde servicecentrum.
5. Gebruik voor het opladen van de accu alleen het meegeleverde oplaadapparaat. Bij gebruik van accu's of oplaadapparaten van derden bestaat explosiegevaar.
6. Bij iedere keer ombouwen van het gereedschap (vervangen persbekkenset) moet de accu uit het apparaat worden genomen, om onbedoelde bediening te voorkomen.
7. Waarborg, dat de contacten van de accu niet door metalen objecten zoals schroeven, bestek, spijkers enz. kortgesloten kunnen worden. Een kortsluiting tussen de accucontacten kan verbrandingen of brand tot gevolg hebben.
8. Gebruik voor het laden alleen enkel fase wisselspanning met een op de typeplaat gespecificeerde spanning.
9. Steek geen vreemde objecten in het ventilatierooster van het oplaadapparaat.
10. Vanwege eventuele oververhitting van de motor niet te lang tegen maximale druk laten aanlopen. Het apparaat is niet geschikt voor continu bedrijf. Na ongeveer 50 opeenvolgende persprocedures moet een pauze van min. 15 minuten worden genomen, zodat het apparaat kan afkoelen.
11. Verbrandt het gereedschap, oplaadapparaat of de accucellen niet. Accucellen kunnen in vlammen exploderen. Verbruikte accu's altijd voor recycling inleveren.
12. Bij verkeerd gebruik kan vloeistof uit de accu uit treden. Voorkom contact. Bij onbedoeld contact met water afspoelen. Wanneer de vloeistof in de ogen komt, neem dan contact op met een arts.



Verwerking bij temperaturen lager dan -10°C en hoger dan 45°C kan schade veroorzaken aan de verbindingcomponenten of het gereedschap of persoonlijk letsel tot gevolg hebben!

- Minimale verwerkingstemperatuur van -10°C niet onderschrijden.
- Bij lagere temperaturen (onder 0°C) verdient de aanbeveling, de verbindingcomponenten voor de verwerking in een warme omgeving op te slaan.



REHAU is niet aansprakelijk voor schade of letsel die ontstaat door ondeskundig gebruik van het product en het systeem.

Voor het voorbereiden en monteren kunt u onze Technische Informatie raadplegen. De meest actuele uitgave kunt u aanvragen bij uw dealer, uw REHAU verkoopkantoor of downloaden onder www.rehau.nl.

RAUTOOL A-LIGHT2

LEVERINGSOMVANG

RAUTOOL A-light2, art.nr. 203597-001

- Basisgereedschap A-light2
- 2 stuks borgpennen
- Opladapparaat Li-ion 230V
- Accu Li-ion 18V / 1,5Ah
- Buisschaar 40
- Expandeertang
- Tube smeermiddel
- Reinigingsborstel
- Koffer A-light2
- Gebruiksaanwijzing



RAUTOOL A-LIGHT2

UITBREIDINGSSETS EN TOEBEHOREN

Uitbreidingsset, handmatig expanderen, blauw 16-32

Art.nr.: 137283-001

- Expandeerkop 16 x 2,2
- Expandeerkop 20 x 2,8
- Expandeerkop 25 x 3,5
- Expandeerkop 32 x 4,4
- Set persbekken 16 / 20



Uitbreidingsset stabiel, handmatig expanderen, groen 16-32

Art.nr.: 247524-003

- Expandeerkop 16,2 x 2,6 stabiel
- Expandeerkop 20 x 2,9 stabiel
- Expandeerkop 25 x 3,7 stabiel
- Expandeerkop 32 x 4,7 stabiel
- Buisschaar RAUTITAN stabiel 16/20



Uitbreidingsset, handmatig expanderen, rood 17-32

Art.nr.: 268630-001

- Expandeerkop 17 x 2,0
- Expandeerkop 20 x 2,0
- Expandeerkop 25 x 2,3
- Expandeerkop 32 x 2,9
- Set persbekken 17 / 20



Uitbreidingsset, Set persbekken 25 / 32

Art.nr.: 257259-002



Uitbreidingsset, universeel expandeerbit, blauw 25-32

Art.nr.: 138122-001

- Expandeerset 16 x 2,2 / 20 x 2,8
- Expandeerkop 25 x 3,5
- Expandeerkop 32 x 4,4
- Set persbekken 16 / 20



Uitbreidingsset, hydraulisch expanderen, blauw 40

Art.nr.: 201803-001

- Expandeerbit 40 x 5,5
- Set persbekken 40



Toebehoren, Oplaadapparaat Li-ion 230 V

Art.nr.: 203609-001

- Voor RAUTOOL A3 / A-light2 / E3 / G2



Toebehoren, Accu Li-ion 18V 1,5Ah

Art.nr.: 203619-001

- Voor RAUTOOL A-light2



Gedetailleerde beschrijvingen van de accessoires / onderdelen zijn in de actuele technische informatie / gebruiksaanwijzing terug te vinden.

Toebehoren, netadapter 230-18 V

Art.nr.: 203621-001

- Voor RAUTOOL A3 / A-light2 / E3 / G2



RAUTOOL A-LIGHT2

TECHNISCHE GEGEVENS

Max. werkdruk:	450 bar
Max. duwkracht:	18 kN (lineair)
Netspanning oplader:	230 V/50 Hz
Accuspanning:	18 V
Accucapaciteit:	1,5 Ah
Accutechnologie:	Lithium-ion
Accu oplaadtijd:	ca. 22 min.
Hydraulische olie:	Rivolta S.B.H. 11
Omgevingstemperatuur:	-10°C tot + 45°C
Geluidsdruk niveau:	70 dB (A) op 1 m afstand
Trillingen:	< 2,5 m/s ² (gewogen effectieve waarde versnelling)
Gewicht:	ca. 2,4 kg (basisgereedschap met accu)

RAUTOOL A-LIGHT2

BESCHRIJVING GEREEDSCHAP EN WERKINGSPRINCIPE

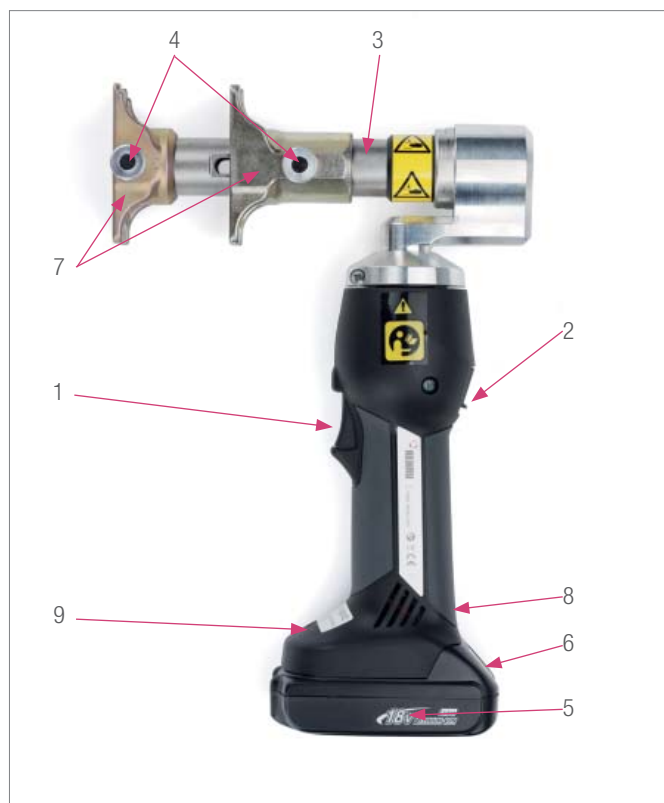

Nr.	Apparaatelementen	Funcctie
1	Bedieningsschakelaar	Starten van de persprocedure
2	Terugstelknop	Schuif voor het openen van het aflatventiel voor het terugbrengen van het gereedschap naar de uitgangspositie.
3	Perscilinder	Werkeenheid voor plaatsing van de persbekkenset (360° draaibaar)
4	Borgpen	Fixeren en borgen van de persbekkenset op de perscilinder
5	Accu	Oplaadbare Li-ion accu
6	Accuvergrendeling	Ontgrendelingsknop voor de accu
7	Persbekkenset	Draaibare dubbele persbekkenset voor 2 verschillende maten.
8	Rode LED	Informatie over de oplaadtoestand van de accu en onderhoud van het gereedschap
9	Witte LED	LED voor werkplekverlichting

RAUTOOL A-LIGHT2

VOORBEREIDEN GEREEDSCHAP

Opladen van de accu



Voorzichtig: gevaar voor lichamelijk letsel!

Ondeskundig gebruik van gereedschap kan persoonlijk letsel en/of materiële schade veroorzaken.

- Gebruik voor het laden alleen enkelfase wisselspanning met een op de typeplaat gespecificeerde spanning.
- Gebruik voor het opladen van de accu alleen het meegeleverde oplaadapparaat. Bij gebruik van accu's of oplaadapparaten van derden bestaat explosiegevaar.
- Gebruik het oplaadapparaat nooit in een brand- of explosiegevaarlijke omgeving.
- Stel het oplaadapparaat niet bloot aan regen of sneeuw.
- Ontkoppel het oplaadapparaat van de spanningsbron na het laden of voor het reinigen.
- Voorkom dat de contacten van de accu door metalen objecten kunnen worden kortgesloten zoals schroeven, bestek, spijkers enz. (bijv. bewaren in opbergtas e.d.).

Voor het opladen van de accu het oplaadapparaat op de netspanning aansluiten. De accu in het oplaadapparaat schuiven tot deze vergrendelt.

De oplaadtijd is ca. 22 minuten. De oplaadtoestand van de accu wordt via de LED's op het oplaadapparaat afgelezen.

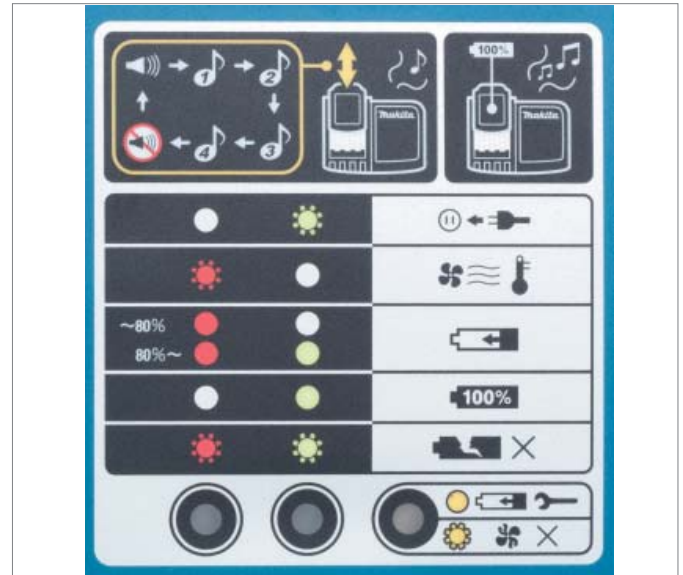

Beschrijving LED indicatie op het oplaadapparaat

		Groene LED knippert	Oplaadapparaat bedrijfsgeerd	
			Rode LED knippert	Vertraging voor begin van het laden, accu wordt gekoeld
			Rode LED brandt constant	Accu wordt opgeladen, oplaadstatus minder dan 80 %
			Rode en groene LED branden constant	Accu wordt opgeladen, oplaadstatus 80 – 100 %
			Groene LED brandt constant	Accu is vol, oplaadapparaat schakelt automatisch over op druppelladen. De accu kan zonder risico op beschadiging ca. 24 uur in het oplaadapparaat blijven. Afhankelijk van de instelling klinkt eenmalig een melodie, wanneer de accu vol is.
			Rode en groene LED knipperen afwisselend	Storing aanwezig. De accu kan niet worden opgeladen. Mogelijkerwijs zijn de contacten van het oplaadapparaat vervuild of de accu is verbruikt of beschadigd. Contacten schoonmaken.
			Gele LED brandt constant	Aanpassingslading van de accu, om snelle uitputting te voorkomen. Kan optreden, wanneer de accu bij hoge of lagere temperatuur of in volledig geladen of ontladen toestand in het oplaadapparaat wordt geplaatst.
			Gele LED knippert	Storing koelventilator. De accu kan toch geladen worden. Ventilatieopeningen reinigen. Bij herhaaldelijk optreden het oplaadapparaat opsturen voor onderhoud of reparatie.

Laad de accu alleen op bij een ruimtetemperatuur van 10°C tot 40°C. Wanneer u een hete of te koude accu wilt opladen, kan de rode LED gaan knipperen. Een te hete accu kan in het oplaadapparaat blijven, de oplaad-procedure begint, wanne-

er de accu is afgekoeld. Een te koude accu moet echter uit het oplaadapparaat worden verwijderd. Wacht tot de accu weer op kamertemperatuur is gekomen. Het opladen begint na het opwarmen respectievelijk afkoelen van de accu.

Beschrijving LED indicatie op het gereedschap

De lichtdiode indicatie is in combinatie met de besturingselektronica bedoeld ter informatie over de oplaadtoestand van de accu en het gereedschap.



2 x 			Zelftest!	Bij het plaatsen van de accu knippert de lichtdiode indicatie enkele keren. Daarmee wordt aangegeven, dat de elektronische besturing de zelftest succesvol uitvoert. Opgelet! Tussen het uitnemen van de lege accu en het plaatsen van de geladen accu ca. 30 seconden wachten, zodat de zelftest kan worden uitgevoerd.
20 s 			Accu leeg!	Wanneer de lichtdiode indicatie na een gebruik ca. 20 seconden constant brandt, is de accu ontladen en moet deze worden opgeladen.
20 s/2 Hz 			Onderhoud!	Wanneer de lichtdiode indicatie aan het einde van gebruik gedurende ca. 20 seconden knippert, dan is onderhoud nodig (na 20.000 verbindingen). Stuur het gereedschap zo snel mogelijk naar het REHAU Service Center.
20 s  20 s/2 Hz 			Accu leeg! Onderhoud!	Brandt de LED gedurende 20 seconden en gaat deze aansluitend knipperen dan is onderhoud nodig en is ook de accu leeg.
20 s/5 Hz 			Oververhitting!	Wanneer de lichtdiode indicatie snel knippert gedurende ca. 20 seconden dan is het gereedschap oververhit. Gereedschap voor gebruik eerst laten afkoelen.
1x 			Waarschuwing! Persdruk!	Wanneer de lichtdiode indicatie eenmaal knippert en er tegelijkertijd een signaaltoon klinkt tijdens het persen, dan werd of de noodzakelijke persdruk niet bereikt of het persen werd handmatig onderbroken. De tijdens deze persprocedure gemaakte verbinding kan eventueel niet correct zijn en moet worden gecontroleerd!
3x  3x 			Waarschuwing! Ernstige fout!	Wanneer de lichtdiode indicatie en de werkplekverlichting driemaal knipperen en er gelijktijdig een signaaltoon klinkt tijdens het persen, dan is een ernstige fout aanwezig. De persdruk wordt bij draaiende motor niet bereikt. De tijdens deze persprocedure gemaakte verbinding kan eventueel niet correct zijn en moet worden gecontroleerd! Het gereedschap zo snel mogelijk naar het REHAU Service Center ter reparatie sturen. Wanneer deze fout 3 x opeenvolgend optreedt, schakelt het gereedschap in storing. Het gereedschap moet ter reparatie naar het REHAU Service Center worden opgestuurd.

RAUTOOL A-LIGHT2

VOORBEREIDEN GEREEDSCHAP



Voorzichtig: gevaar voor lichamelijk letsel!

Ondeskundig gebruik van REHAU gereedschap kan persoonlijk letsel en/of materiële schade veroorzaken.

- Waarborg dat bij iedere wisseling van de persbekkenset, de borgpennen volledig en correct zijn geborgd.
- Voor het vervangen van de persbekkenset moet de accu uit het apparaat worden verwijderd (om per ongeluk bedienen te voorkomen!).
- Controleer voor het gebruik de persbekkensets, expanderbits, expanderdersets en het gereedschap op beschadiging of zichtbare slijtage. Beschadigde gereedschappen mogen niet meer worden gebruikt en moeten direct ter reparatie worden verzonden aan een geautoriseerd Service Center.
- Bij het plaatsen van de expanderbits moeten deze altijd volledig in de persbek borgen.
- De opnamegroef van het bit moet volledig in de persbek liggen. Voor de inbedrijfname van het gereedschap moeten de correcte plaatsing en de klemmende werking van de bits in de persbek worden gecontroleerd (voorkom uitvallen!) Eventueel de klemwerking vergroten door kort bedienen van de schakelaar van het gereedschap.

Expandeerprocedure

Expandeertang:

Voor het opschroeven van de expanderkoppen de expandeertang volledig openen (> 90° stand). Koppen altijd volledig opschroeven. Expandeerkop passend voor de buisafmeting gebruiken (bijv. 16x2,2).



Expandeerset:

Bij gebruik van de expandeerset eerst de lange en dan de korte persbek opschuiven. Vervolgens de expandeerset in de cilinder plaatsens.

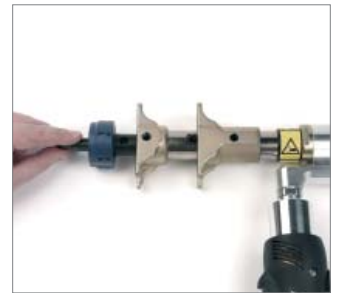

Borgpennen

Expandeerset net zolang verdraaien tot de tap in de groef valt. Vervolgens de bek en expandeerset met de borgpennen vastzetten.

Opgelet:

Borgpennen volledig insteken.



Expandeerbit

Bij het gebruiken van de expanderbits voor het hydraulisch expanderen, de expanderbit voor de betreffende afmeting in de bijbehorende persbek volledig inklemmen en controleren op goede passing.



Opgelet:

Expandeergereedschap altijd tot aan de aanslag in de buis steken!

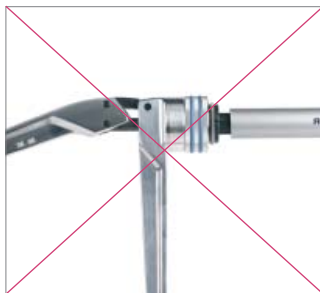

RAUTOOL A-LIGHT2

BEDIENING GEREEDSCHAP

1. Bij het vervangen van de persbek altijd eerst de lange persbek en dan de korte persbek op de gereedschapscilinder schuiven.



3. Door het verdraaien van de gereedschapscilinder kunnen de persbekken in de juiste werkpositie worden gebracht.



2. De persbek met de borgpennen fixeren!

Opgelet:

Let op de juiste maatvoering van de dubbele persbekkenset ten opzichte van elkaar. (bijv. afm. 25 tegenover 25)! Borgpen altijd volledig insteken.



4. Voor het inzetten van de accu, de accu compleet in de houder schuiven tot de accu zelfstandig borgt.



Met de buisgriptang kan de schuifhuls bij het maken van verticale leidingen worden vastgehouden. De buisgriptang is ook bedoeld om isolatie of ribbel-buis terug te schuiven en vast te houden, zodat de benodigde ruimte ontstaat voor het maken van de schuifhulsverbindingen.

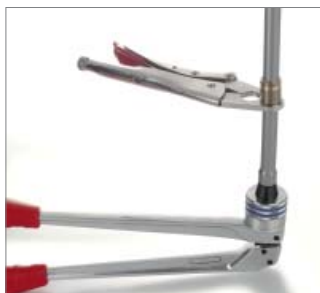

RAUTOOL A-LIGHT2

MONTAGE PROCEDURE



Indien deze instructies niet worden aangehouden, kan er schade ontstaan aan de verbindingstechniek, materiële schade aan het gereedschap en kan dit tot persoonlijk letsel leiden!

1. Buis met buisschaar braamvrij en haaks tot de gewenste maat inkorten.

Opgelet:

Houd de handen op veilige afstand van het gereedschap! Geen zagen e.d. gebruiken!

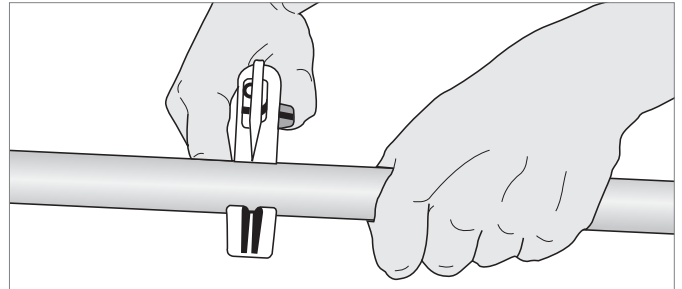

2. Schuifhuls over de buis schuiven.

Opgelet:

Bij schuifhulzen van metaal moet de interne afschuining naar de verbinding wijzen!

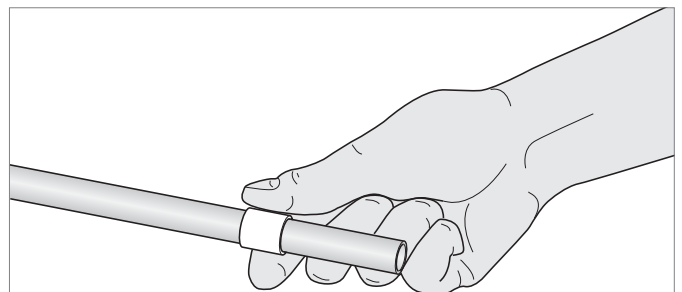

3a. Expanderen met expandeertang:

Buis tweemaal 30° verdraaid expanderen. Let daarbij op de min. afstand (twee schuifhuls lengten) tussen expandeerkop en schuifhuls.



Buis bij het expanderen niet kantelen! Niet onder een buigspanning expanderen.

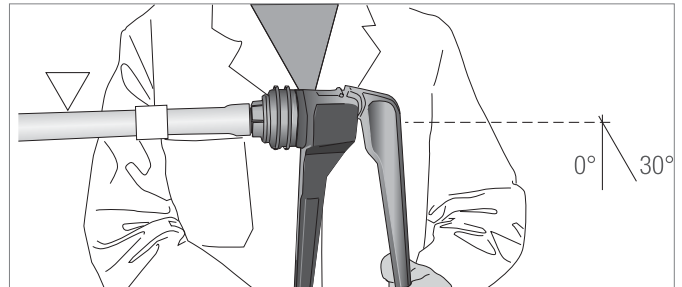

3b. Expanderen met expandeerset:

Buis tweemaal 30° verdraaid expanderen.

Let daarbij op de min. afstand (twee schuifhuls lengten) tussen expandeerkop en schuifhuls.



Buis bij het expanderen niet kantelen! Niet onder een buigspanning expanderen.

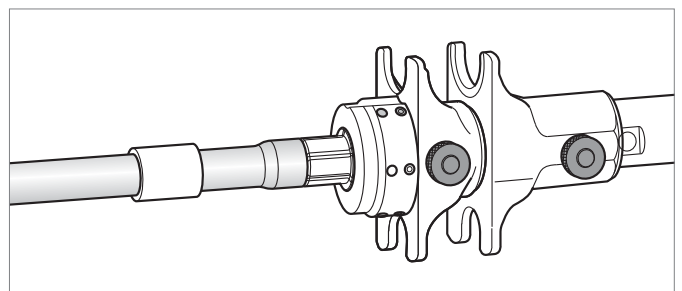

3c. Expanderen met expandeerbit:

Buis tweemaal 30° verdraaid expanderen. Let daarbij op de min. afstand (twee schuifhuls lengten) tussen expandeerkop en schuifhuls.



Buis bij het expanderen niet kantelen! Niet onder een buigspanning expanderen.

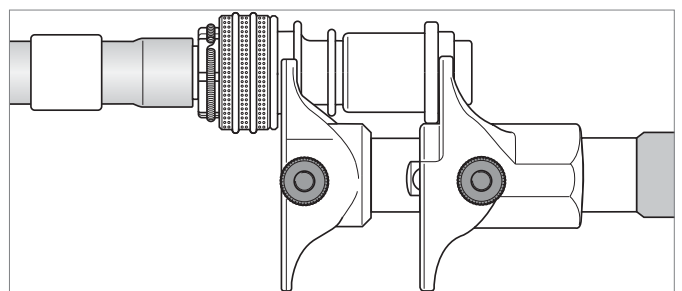

4. Fitting in de buis steken tot aan de aanslag. Na korte tijd zit de fitting vast in de buis (memory-effect).

Opgelet:

Alle afdichtribben moeten zijn bedekt! Tot het memory effect volledig heeft doorgezet, kan de fitting uit de buis vallen! Let op de juiste positie van de fitting.

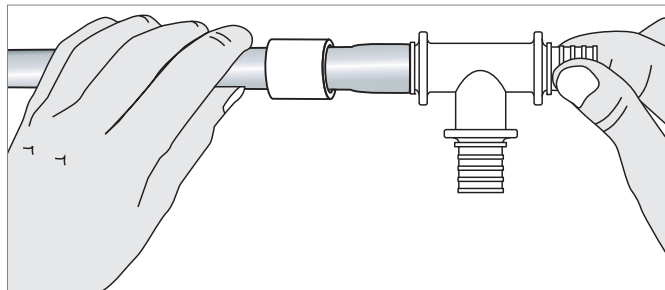

5. Verbinding volledig in persgereedschap plaatsen.

Opgelet:

Niet schuin houden. Gereedschap moet over het gehele oppervlak en haaks worden geplaatst.

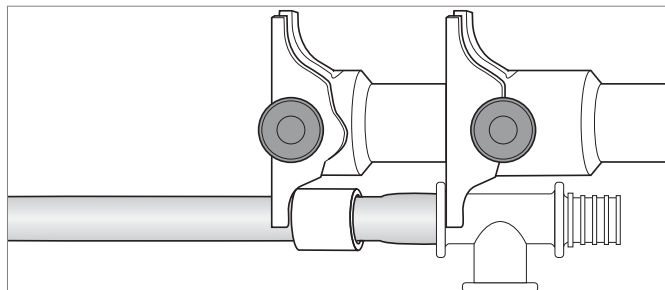

6. Door het indrukken van de bedieningsschakelaar de persprocedure beginnen en de schuifhuls tot aan de fittingkraag persen.

Opgelet:

Grijp niet in de bewegende delen (klemgevaar!)

De persprocedure kan te allen tijde door het loslaten van de bedieningsschakelaar worden onderbroken.

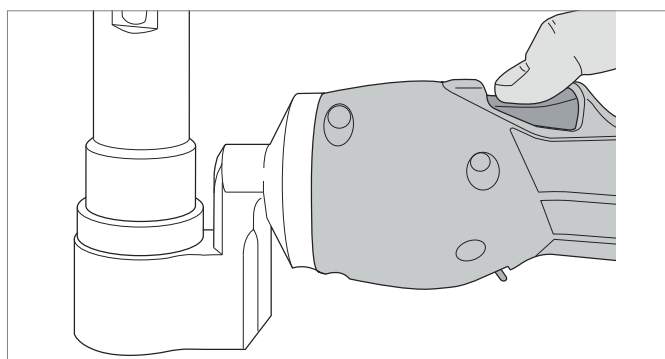

7. Het gereedschap beschikt over een halfautomatisch aflatventiel. Wanneer het gereedschap langere tijd tegen de eindstand wordt gehouden of na het bereiken van de eindstand nogmaals wordt bediend, dan gaat het gereedschap automatisch terug naar de uitgangspositie. Bovendien kan door bediening van het aflatventiel (zwarte knop tegenover de bedieningsschakelaar) het gereedschap handmatig in de uitgangspositie worden gebracht.

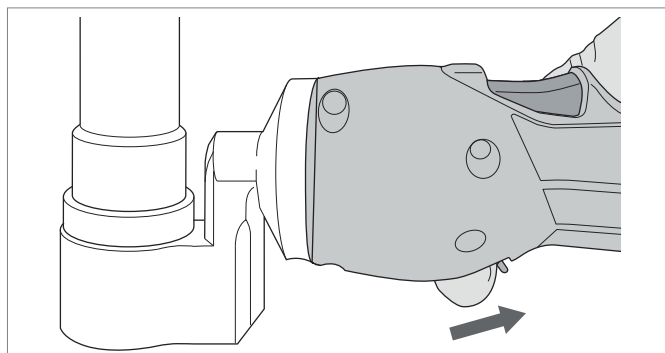

8. Gereed geperste schuifhulsverbinding.

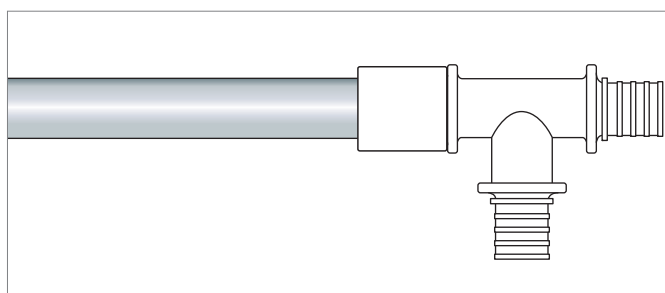

Verwerking bij temperaturen lager dan -10°C en hoger dan 45°C kan schade veroorzaken aan de verbindingcomponenten of het gereedschap of kan persoonlijk letsel tot gevolg hebben!

- Minimale verwerkingstemperatuur van -10°C niet onderschrijden.
- Bij lagere temperaturen (onder 0°C) verdient de aanbeveling, de verbindingcomponenten voor de verwerking in een warme omgeving op te slaan.

RAUTOOL A-LIGHT2

BELANGRIJKE INSTRUCTIES



Indien deze instructies niet worden aangehouden, kan er materiële schade ontstaan en kan dit tot persoonlijk letsel leiden!

Persbek resp. verbinding altijd volledig en haaks aanzetten!

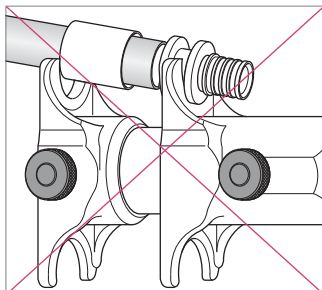

Expandeergereedschap altijd tot aan de aanslag in de buis steken!
Expandeergereedschap niet schuin houden.

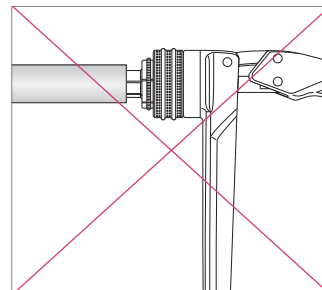

Let op de correcte positie van de fitting in het gereedschap! Door het aanzetten van het gereedschap op het verkeerde fittingdeel wordt de verbinding te veel geperst!

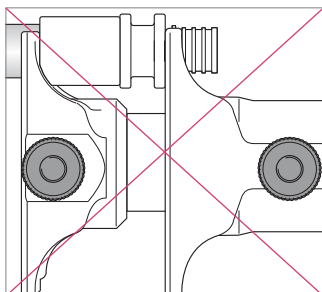

Opgelet:

Buis niet onder buigspanning expanderen! Expandeertang en buis moeten binnen expansiebereik in lijn liggen (ongeveer drie schuifhuls lengtes). Indien nodig, buis opnieuw in lijn buigen.

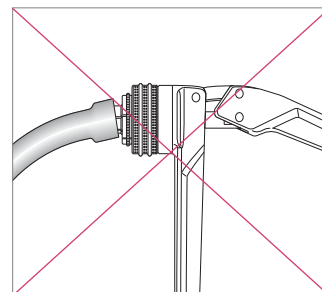

Uw gereedschap is uitgerust met het REHAU-expandeersysteem RO. Om schade aan de buis te voorkomen, geen onderdelen van het REHAU-expandeersysteem RE (tot 1996) met componenten van het REHAU-expandeersysteem RO combineren.

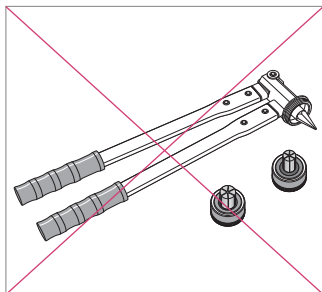

Niet met beschadigde expandeerkop werken, omdat dan de buis beschadigt raakt. Vervangende onderdelen zijn direct leverbaar via uw dealer of REHAU-verkoopkantoor.

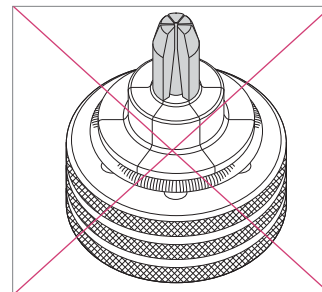

Opgelet:

Grijp niet in de bewegende delen (klemgevaar!)

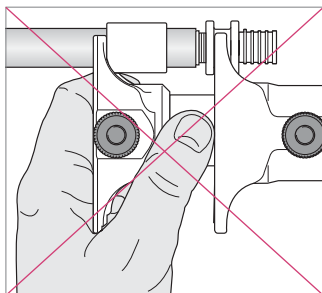

Bij gebruik van een expandeerbit moeten voor de inbedrijfname van het gereedschap de correcte positionering (volledig in de bek) en de klemmende werking van het bit in de bek worden gecontroleerd (voorkom uitvallen!)

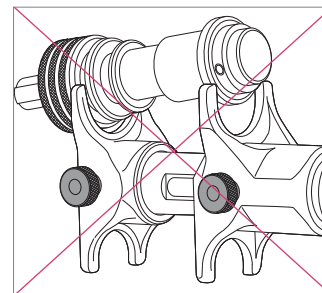

Conus van de expandeertang regelmatig invetten (tube glijmiddel meegeleverd). Conus niet te veel invetten, omdat anders overtollig vet in de buis terecht kan komen.

Opgelet:

Smeer geen vet op het oppervlak van de expandeersegmenten, dat in contact met de buis komen!

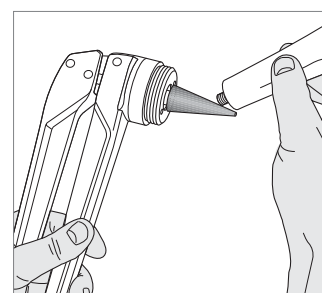

RAUTOOL A-LIGHT2

BELANGRIJKE INSTRUCTIES RAUTITAN

Combineerbaarheid afmeting 40



NIEUW Ø 40		Ø 40	
201801-001 201803-001		+ 	
		+ 	



Absoluut voorkomen!

OUD Ø 40		Ø 40	
137805-001 138223-001		+ 	



201801-001 201803-001		
137805-001 138223-001		

RAUTOOL A-LIGHT2

ONDERHOUDSINSTRUCTIES

Regelmatige controle:



Verwondingsgevaar!

Voor reinigings- en controlewerkzaamheden de accu uitnemen.

- Persbekkensets, expandeergereedschap en cilinders altijd schoon houden. Bij vervuiling met een borstel reinigen en inoliën. Daarna moet het gereedschap droog worden opgeslagen.
- Controleer voor ieder gebruik de persbekkensets, expandeergereedschappen en het basissetgereedschap A-light2 op beschadiging of zichtbare slijtage. Beschadigde gereedschappen mogen niet meer worden gebruikt en moeten direct ter reparatie worden verzonden aan een geautoriseerd servicecentrum.
- Controleer of bij de persprocedure de persbekkenset volledig, over het hele oppervlak en in een rechte hoek is aangezet en of de schuifhuls volledig tot aan de fittingkraag is opgeschoven.
- Conus van het expandeergereedschap regelmatig invetten. Geen vet op de oppervlakken van de expandeersegmenten smeren! Indien overtollig vet op de expandeersegmenten terecht komt, moeten de segmenten zorgvuldig worden gereinigd (bijv. wasbenzine) en aansluitend worden gedroogd.

Reparaties:



Gevaar voor ongevallen!

Voer zelf geen reparatiewerkzaamheden aan het gereedschap uit. Reparaties mogen alleen door een geautoriseerd servicecentrum worden uitgevoerd.

Opslag:

Gereedschap nooit nat opslaan! Gereedschap drogen en inoliën. Aansluitend gereedschap droog opslaan.

Voor verlenging van de levensduur, gereedschap altijd in de eindstand (uitgeschoven cilinder resp. persbek) opslaan.



RAUTOOL A-LIGHT2

AANWIJZINGEN VOOR HET OPLOSSEN VAN FUNCTIESTORINGEN

Fout	Oorzaak	Oplossing
Motor draait niet	<ul style="list-style-type: none">- Contacten op gereedschap resp. accu vervuild- Contacten op gereedschap resp. accu beschadigd- Accu niet correct in gereedschap vergrendeld- Accu leeg- Accu defect - Gereedschap defect	<p>Netstekker uit wandcontactdoos, contacten droog met niet-geleidend object reinigen</p> <p>Gereedschap resp. accu naar REHAU Service Center sturen</p> <p>Accu opnieuw plaatsen, let op vergrendeling!</p> <p>Accu laden</p> <p>Accu naar REHAU Service Center sturen of zelf voor recycling aanbieden</p> <p>Gereedschap naar REHAU Service Center sturen</p>
Gereedschap verliest olie	<ul style="list-style-type: none">- Lekkage aan olietank of aflaatventiel	<p>Gereedschap niet openen en de verzegeling van het apparaat niet verwijderen, resp. beschadigen.</p> <p>Gereedschap naar REHAU Service Center sturen</p>
Het gereedschap bereikt de einddruk niet	<ul style="list-style-type: none">- Lekkage aan olietank of aflaatventiel - Lucht in hydraulisch systeem - Gereedschap defect	<p>Gereedschap niet openen en de verzegeling van het apparaat niet verwijderen, resp. beschadigen.</p> <p>Gereedschap naar REHAU Service Center sturen</p> <p>Persprocedure onderbreken.</p> <p>Terugstel knop (zie pag. 5 / pos. 2) gespannen houden en tegelijkertijd de bedieningsschakelaar ca. 10 sec. permanent indrukken. Wanneer de fout daardoor niet wordt opgelost, moet het gereedschap naar een REHAU Service Center worden gestuurd.</p> <p>Gereedschap naar REHAU Service Center sturen</p>
Accu laadt niet op	<ul style="list-style-type: none">- Oplaadapparaat niet correct aangesloten- Wandcontactdoos spanningsloos- Oplaadapparaat resp. netkabel of netstekker beschadigd- Oplaadapparaat niet bedrijfs gereed- Contacten op oplaadapparaat resp. accu vervuild - Contacten op oplaadapparaat resp. accu beschadigd- Accu niet correct in oplaadapparaat vergrendeld	<p>Netstekker opnieuw plaatsen</p> <p>Wandcontactdoos wisselen</p> <p>Oplaadapparaat naar REHAU Service Center sturen</p> <p>Wacht tot groene LED knippert</p> <p>Netstekker uit wandcontactdoos, contacten drogen en met niet-geleidend voorwerp reinigen</p> <p>Oplaadapparaat resp. accu naar REHAU Service Center sturen</p> <p>Accu opnieuw plaatsen, let op vergrendeling!</p>

Indien de storing niet kan worden opgelost, apparaat naar REHAU Service Center of uw dealer sturen!

RAUTOOL A-LIGHT2

GARANTIEVOORWAARDEN

Garantietermijn:

12 maanden na levering, indien gebruikt zoals voorgeschreven voor de beoogde toepassingen en behandeld met redelijk zorg.

Met uw nieuwe pers- en expandeergereedschap zijn voor uw veiligheid in de fabriek een aantal tests uitgevoerd. Testsporen daarvan zijn onvermijdelijk, maar verminderen de kwaliteit van het gereedschap op geen enkele manier. De apparaten zijn gecontroleerd en vrijgegeven door onze afdeling kwaliteitszorg. Mocht er ondanks de zorgvuldige fabricage en montage een reden zijn voor een klacht, dan verzoeken wij u, dit apparaat samen met het bijgesloten garantiedocument op te sturen voor reparatie of omwisseling. Verdere aanspraken van welke aard dan ook worden uitgesloten.

Dit document wordt beschermd door het auteursrecht. Alle hierop gebaseerde rechten zijn voorbehouden. Geen enkel deel van deze publicatie mag worden vertaald, gereproduceerd of overgedragen in enige vorm of op enige wijze, hetzij elektronisch of mechanisch, door fotokopieën, opnamen of op welke andere manier dan ook, of opgeslagen in een geautomatiseerd gegevensbestand zonder voorafgaande toestemming van de uitgever.

Voor zover de beoogde toepassing afwijkt van de toepassing(en) beschreven in de relevante technische informatiebrochure, dient de gebruiker REHAU te raadplegen en uitdrukkelijke schriftelijke toestemming van REHAU te verkrijgen vóór aanvang van dit gebruik. Indien de gebruiker nalaat dit te doen, ligt de verantwoordelijkheid voor dit gebruik bij de individuele gebruiker. In dit geval liggen de toepassing, gebruik en verwerking van onze producten buiten onze controlemogelijkheden. Mocht een aanspraak worden gedaan op garantie, dan blijft zij in alle schadegevallen beperkt tot de waarde van de door ons geleverde en de door u verwerkte goederen.

RAUTOOL A-LIGHT2

REHAU SERVICE CENTER NEDERLAND

H.K. Electric b.v.

t.a.v. Service Center

De Steegen 7

5321 JZ Hedel

Tel. 073 - 599 75 99

Fax 073 - 599 75 90

E-mail: verkoop@hkelectric.nl

Aantekeningen:

A series of 30 horizontal grey lines provided for taking notes.

REHAU NV, Watergoorweg 79, 3861 MA Nijkerk, Postbus 1052, 3860 BB Nijkerk
Tel. +31 (0)33 247 99 11, Fax +31 (0)33 247 99 58, nijkerk@rehau.com