

## BELUCHTER MET TERUGSLAGKLEP

VERHOOGDE ZEKERHEID TEGEN EEN ZACHTE PRIJS

## SINDS 1996

TALLOZE EUROPESE REFERENTIES  
OP NAAM VAN HET RAUBIOXON-SYSTEEM



### RAUBIOXON met terugslagklep:

- Voor gemeentelijke en industriële zuiveringsstations
- Voor nieuwbouw en renovatie
- Voor een veilige werking
- Veroorzaakt weliswaar extra drukverlies (zie hieronder)
- Aanbevolen bij vaste spuitbomen



- Frankrijk, Spanje, Verenigd-Koninkrijk, Duitsland, Zwitserland, België, Maghreb ...
- Uitrusting van gemeentelijke waterzuiveringsstations van uiteenlopende grootte: 1 500 tot 1 300 000 inwonersequivalenten
- Talloze industriële toepassingen: voedingsmiddelensector, elektriciteitscentrales, centra voor technische ingraving, raffinaderijen



## RAUBIOXON PLUS EN RAUBIOXON DUO PLUS

BELUCHTERS ZONDER GEBAKKEN LICHT

### Voorbeeld:

RAUBIOXON Plus 500: 8 Nm<sup>3</sup>/h.m beluchter  
Luchtdebiet = 4 Nm<sup>3</sup>/h  
Extra drukverlies = 20 mbar

Extra drukverlies door beluchter met terugslagklep

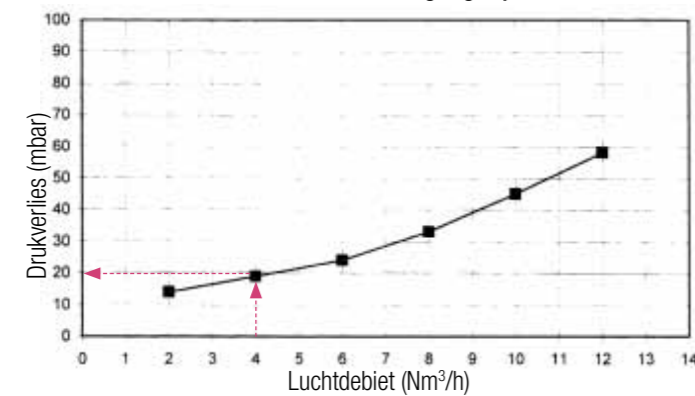

### Hoofdkantoor REHAU West-Europa:

REHAU SA, Place Cisse, 57343 MORHANGE CEDEX, FRANCE  
Tel. +33 (0)3 87 05 50 64, Fax +33 (0)3 87 05 50 85, morhange@rehau.com

### Verkoopkantoren REHAU:

**FRANKRIJK:** Regio Zuid-West, Agen: ZI Le Treil, 47520 LE PASSAGE, Tel. +33 (0)5 53 69 58 76, Fax +33 (0)5 53 66 97 00, agen@rehau.com Regio Zuid-Oost, Lyon: 22 rue Marius Grosso, 69120 VAULX-EN-VELIN, Tel. +33 (0)4 72 02 63 39, Fax +33 (0)4 72 02 63 04, lyon@rehau.com Regio Centrum, Noord en IDF, Parijs: 54 rue Louis Leblanc, BP 70, 78512 RAMBOUILLET CEDEX, Tel. +33 (0)1 34 83 69 92, Fax +33 (0)1 34 83 64 60, paris.batiment@rehau.com Regio West, Rennes: 15 rue Erbonnière, 35510 CESSON-SÉVIGNÉ, Tel. +33 (0)2 99 65 21 70, Fax +33 (0)2 99 65 21 60, rennes@rehau.com Regio Oost, Metz: ZAC de Morhange, 57340 MORHANGE, Tel. +33 (0)3 87 05 85 00, Fax +33 (0)3 87 05 75 07, metz@rehau.com

**BELGIË:** Brussel: N.V. REHAU S.A. Ambachtenlaan 22, Ambachtszone Haasrode 3326, 3001 HEVERLEE, Tel. +32 (0)16/ 39 99-11, Fax +31 (0)16/ 39 99-12, info.bel@rehau.com

**NEDERLAND:** Nijkerk: REHAU N.V., Watergoorweg 79, 3861 MA NIJKERK, Tel. +31 (0)33 247 99-11, Fax +31 (0)33/ 247 99-53, nijkerk@rehau.com

**ZWITSERLAND:** Bern: REHAU Vertriebs AG, Postfach, Aeschstrasse 17, 3110 MÜNSINGEN, Tel. +41 (0)31/ 72 02-120, Fax +41 (0)31/ 72 02-121, bern@rehau.com Vevey: REHAU Distribution SA, Route de Vevey 105, 1618 CHÂTEL-ST-DENIS, Tel. +41 (0)21/ 9 48 26-36, Fax +41 (0)21/ 9 48 26-45, vevey@rehau.com Zurich: REHAU Vertriebs AG, Postfach 2 26, Neugutstr. 16, 8304 WALLISELLEN, Tel. +41 (0)44/ 8 39 79-79, Fax +41 (0)44/ 8 39 79-89, zuerich@rehau.com

# RAUBIOXON-SYSTEEM

## SILICONE IN COMBINATIE MET MICROBELLEN

### Het principe van het RAUBIOXON-systeem

Het RAUBIOXON beluchtingssysteem met fijne bellen is speciaal ontwikkeld voor de beluchting van afvalwater tijdens de biologische zuiveringsfasen. Afhankelijk van de noodzaak, kan het continu of met tussenpozen worden geactiveerd.

Het RAUBIOXON-systeem bestaat uit een draagbuis in polypropyleen waarop het diffusiemembraan in **silicone** is aangebracht, dat bevestigd is met twee ringen.



### De voordelen van het RAUBIOXON-systeem met **siliconenmembraan**:

- Hoog oxygenatierendement
- Optimaal energieverbruik (fijne luchtbelletjes, intermitterende werking mogelijk...)
- Uitstekende duurzaamheid, geen verharding of verbrossing van het silicone
- Zeer goed bestand tegen thermische en chemische invloeden
- Zeer goed bestand tegen vetten
- Bacteriëndodende eigenschappen
- Hoge scheurweerstand
- Ontwikkeld voor gemeentelijke of industriële zuiveringsstations, voor nieuwbouw of renovatie
- Afvalwater dringt niet binnen in de draagbuizen tijdens stilstand
- Lage opwaartse druk
- Eenvoudige en snelle montage
- Voorafgaande technische studie door REHAU
- Geschikt voor nieuwbouw en renovatie
- Debietbereik: 2 tot 12 Nm<sup>3</sup>/h.m
- Standaard beluchter: proceslucht-T° 80 °C
- Verkrijgbaar in thermische kwaliteit: bestand tot 120 °C

# RAUBIOXON-SYSTEEM

## VOOR EEN OPTIMALE EFFICIËNTIE!

### RAUBIOXON PLUS: de standaard beluchter voor vierkante spuitboom

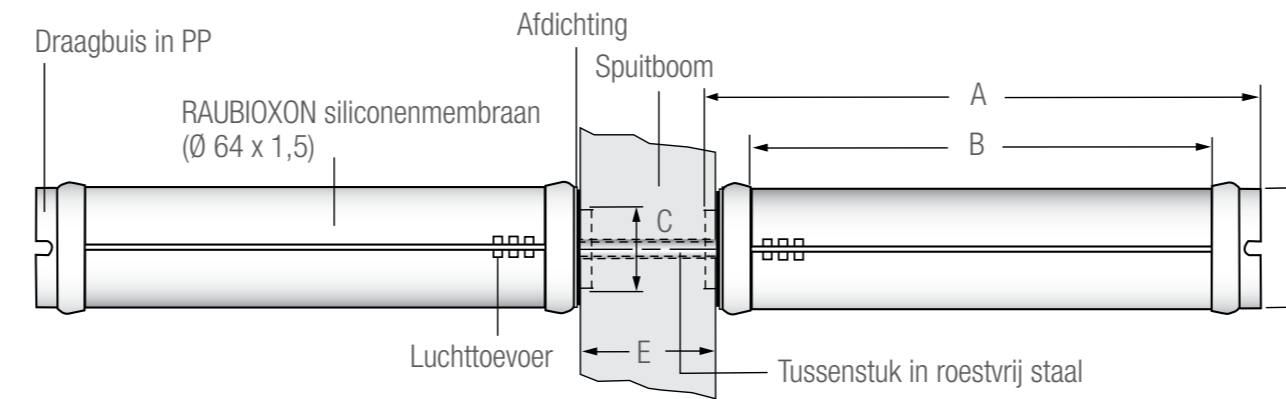

|                                |   |                            |     |      |
|--------------------------------|---|----------------------------|-----|------|
| Totale lengte (mm)             | A | 550                        | 800 | 1050 |
| Nuttige lengte (mm)            | B | 500                        | 750 | 1000 |
| Aansluitopening (mm)           | C | 45                         | 45  | 45   |
| Diameter van de draagbuis (mm) | D | 63                         | 63  | 63   |
| Spuitboom (mm)                 | E | Tussenstuk M10 lengte (mm) |     |      |
|                                |   | 80 x 80                    | 210 |      |
|                                |   | 100 x 100                  | 230 |      |
|                                |   | 120 x 120                  | 250 |      |

## NIEUW

### RAUBIOXON DUO PLUS: de nieuwe beluchter voor ronde spuitbomen en optimale montage

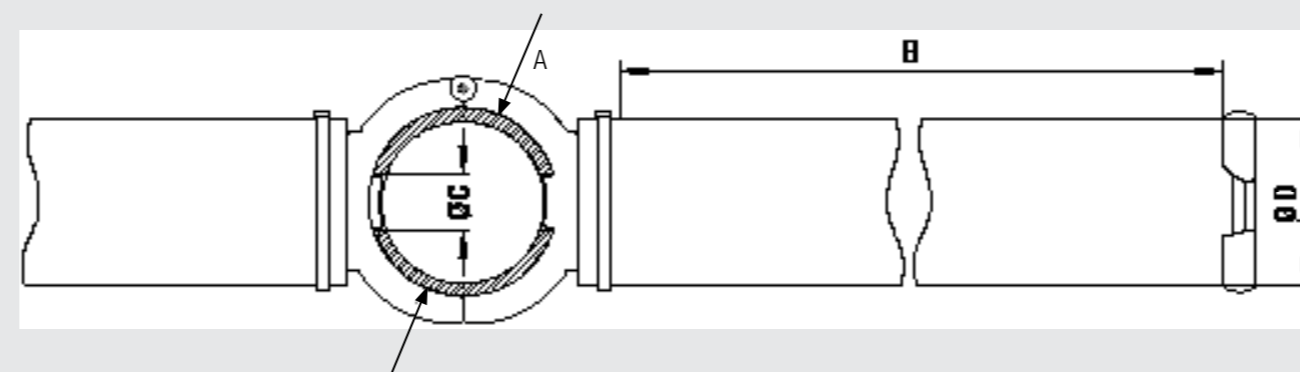

|                                |   |         |         |          |         |         |          |
|--------------------------------|---|---------|---------|----------|---------|---------|----------|
| Diameter van de spuitboom (mm) | A | 90      | 90      | 90       | 110     | 110     | 110      |
| Nuttige lengte (mm)            | B | 2 x 500 | 2 x 750 | 2 x 1000 | 2 x 500 | 2 x 750 | 2 x 1000 |
| Aansluitopening (mm)           | C | 30      | 30      | 30       | 30      | 30      | 30       |
| Diameter van de draagbuis (mm) | D | 63      | 63      | 63       | 63      | 63      | 63       |
| Gewicht (kg)                   |   | 1,75    | 2,45    | 3,00     | 1,80    | 2,50    | 3,05     |

# RAUBIOXON-SYSTEEM

## EN TALLOZE MOGELIJKHEDEN

### Kenmerken van de spuitboom in pvc:

- Buizen en toebehoren in druk-pvc-kwaliteit
- Systeem is niet onderhevig aan corrosie
- Goede weerstand tegen chemische stoffen
- Temperatuurweerstand beperkt tot 50 °C continu
- Makkelijk aanpasbaar
- Eenvoudige montage
- Enkel voor vaste spuitbomen
- Optimale aansluittechniek
- Verlagings van de kosten tot 40 % (in vergelijking met een systeem in rvs)

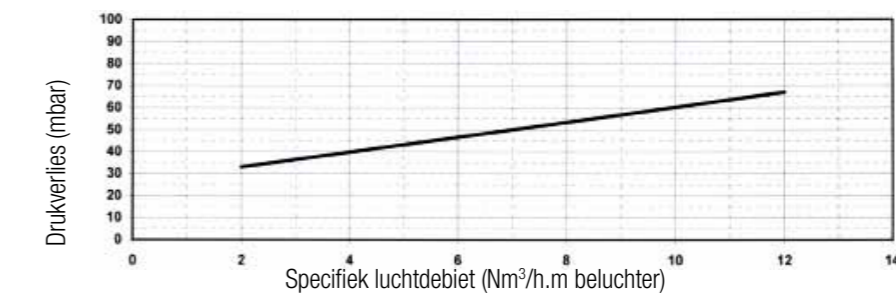

Drukverlies van de RAUBIOXON-beluchters

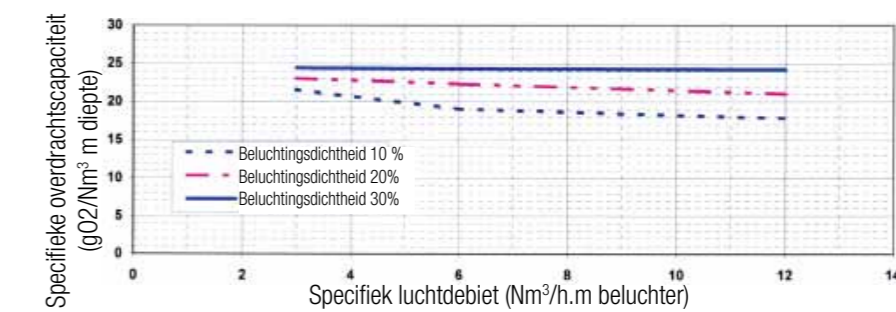

Specifieke overdrachtscapaciteit van de RAUBIOXON-beluchters op een inblaasdiepte van 3,6 m

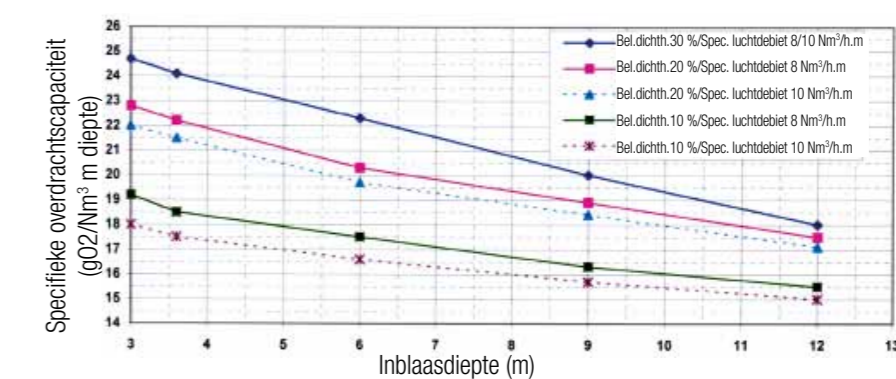

Specifieke overdrachtscapaciteit van de RAUBIOXON-beluchters