

REHAU EXPRESS COLLECTION

SYSTEMY ŻALUZJI MEBLOWYCH RAUVOLET
INSTRUKCJA MONTAŻU „C6”

Zastosowanie w żaluzjach E23 i metallic-line 20

1

Zawartość opakowania:

- 1 hak
- 5 wkrętów
- 2 drewniane listwy do zastosowania E23
- 2 mocowania gumowej linki do metallic-line 20
- 1 gumowa linka z 2 oczkami (długość 1m)

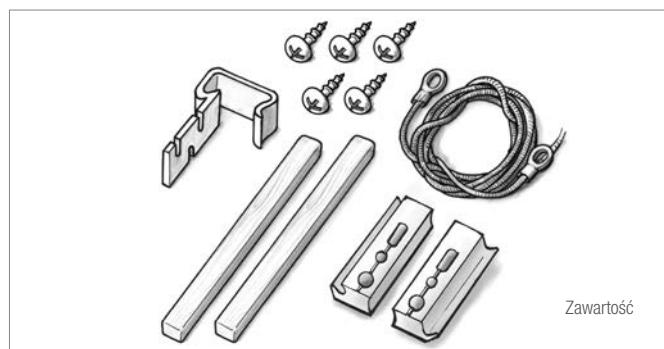

Zawartość

2

Hak zamocować na środkowej tylnej ściance przy pomocy trzech dostarczonych wkrętów

- Odległość X wynosi ok. 3 mm, pozwoli to na łatwe zaczepienie gumowej linki
- Przygotować matę żaluzjową z listwą uchwytową:

Liczba profili żaluzjowych = wysokość szafki w świetle plus ok. 120 mm (wartość stała)

Liczba profili wynika z przykładowego wzoru:
wewnętrzna wysokość w świetle 400 mm + 120 mm (wartość stała) = 520 mm

Liczbę profili należy zawsze zaokrąglić w górę!

Profil	Szerokość kryjąca	520/szerokość kryjąca
- E 23	45 mm	12 profili
- metallic-line 20	19,5 mm	27 profili + adapter

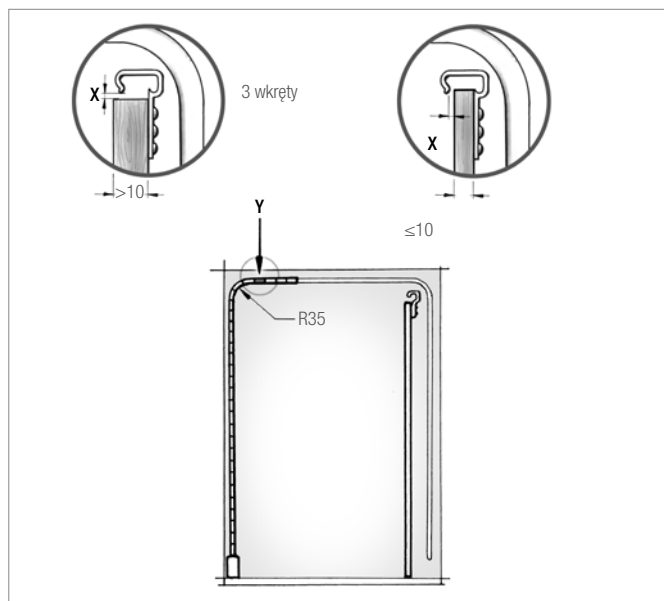

Długość profilu

* Przykład: wewnętrzny wymiar szafki w świetle 462 mm - wymiar odliczenia 9 mm = długość profilu 453 mm

System prowadnic do długości profilu	Podstawa kalkulacji	Wymiar odliczenia
- FRAME:	wewnętrzny wymiar szafki	- 10 mm
- TOP:	wewnętrzny wymiar szafki	- 9 mm
- TOP BASIC:	wewnętrzny wymiar szafki	- 9 mm
- CLASSIC 8 mm:	wewnętrzny wymiar szafki	+ 14 mm

- Określenie listwy żaluzjowej do zamocowania gumowej linki: pierwsza listwa poza promieniem R35 (Y, patrz Ilustracja po prawej)

3

a)

Matę żaluzjową należy skleić od spodu taśmą klejącą art. mat.

17793901XXX, (odstęp od zewnętrznej krawędzi profilu żaluzjowego od 50 do 100 mm).

W przypadku „metallic-line 19,5” taśmę klejącą należy docisnąć do podłoża drewnianym klockiem.

Liczba taśm klejących:

dla szerokości 600 mm 2x

800, 1000 i 1200 mm 3x.

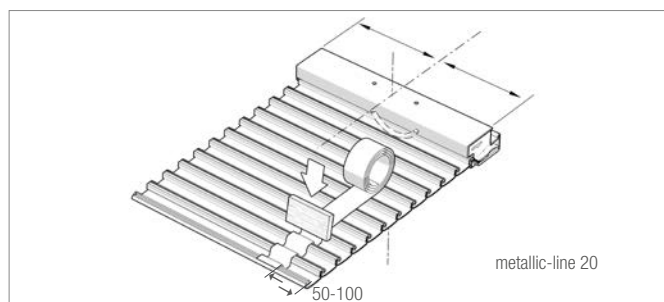

b)

- Drewniane listwy wsunąć (a) do końca po obu stronach w listwę żaluzjową określoną w punkcie 2 (Y)
- Na niewidocznej stronie żaluzji zaznaczyć oba otwory mocujące w odległości ok. 20 mm od krawędzi zewnętrznej (b)
- Przykręcić stałe oczko gumowej linki (c)

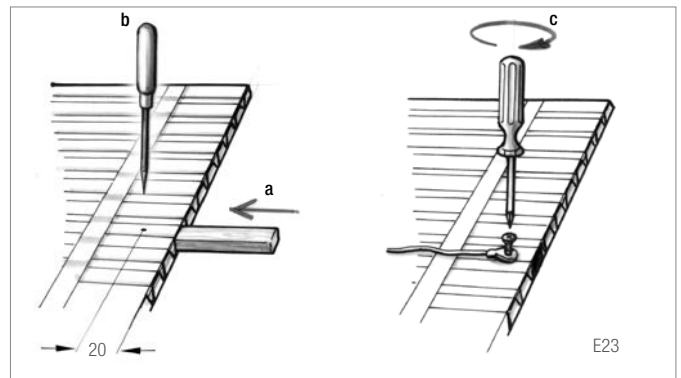

4

- Najpierw należy ustalić optymalne napięcie (wymiar Z, patrz ilustracja po prawej) w kierunku zamykania poprzez próbne zamocowanie żaluzji w szafce (żaluzja zatrzymuje się niemal w każdym położeniu), min. wymiar Z wynosi 30 mm
- W szafkach o wysokości odpowiadającej ponad 2 segregatorom (ok. 700 mm) można poprawić zrównoważenie ciężaru przez zastosowanie dodatkowych listew na końcu żaluzji (ustalić samodzielnie)
- W trakcie prób nie zaciskać oczka, tymczasowo zabezpieczyć gumową linkę węzłem
- Następnie zaznaczyć ostatecznie położenie oczka na linie
- Zacisnąć oczko i odciąć odstającą końcówkę
- Przykręcić drugie oczko w pozycji ustalonej w punkcie 3
- W żaluzjach metallic-line przeciągnąć linkę przez środkowy otwór, następnie nasunąć oczko, zacisnąć i odłamać kombinerkami końcówkę z otworem
- Nasunąć z obu stron elementy z tworzywa sztucznego (patrz ilustracja poniżej)

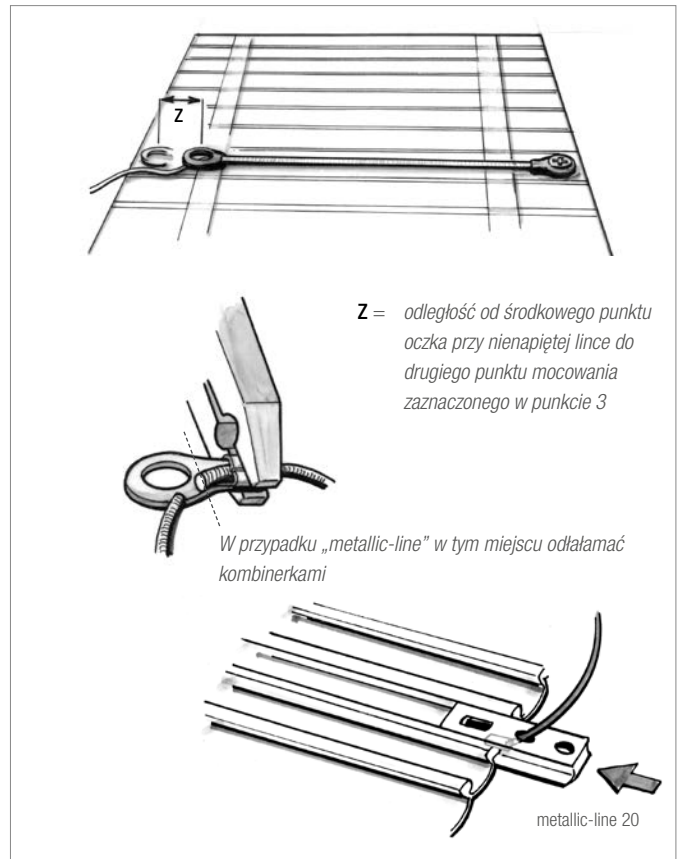

5

- Żaluzję wsunąć w prowadnicę, otworzyć do połowy wysokości i w tym położeniu zaczepić gumową linkę na haku

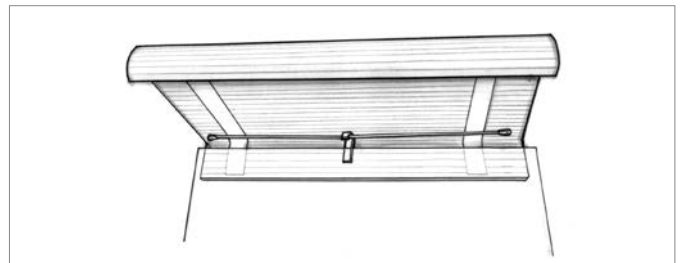

6

- Widok tylnej strony szafki z otwartą ...

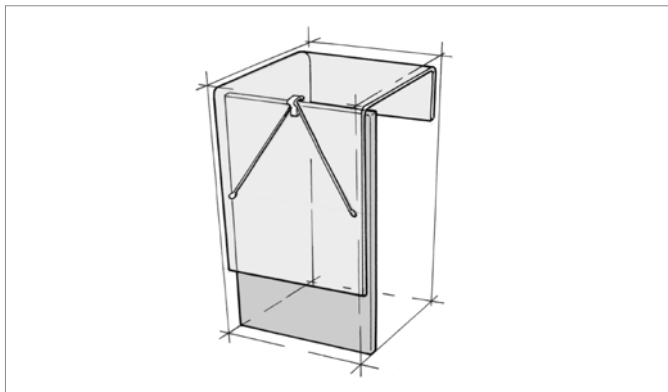

- ... i zamkniętą żaluzją

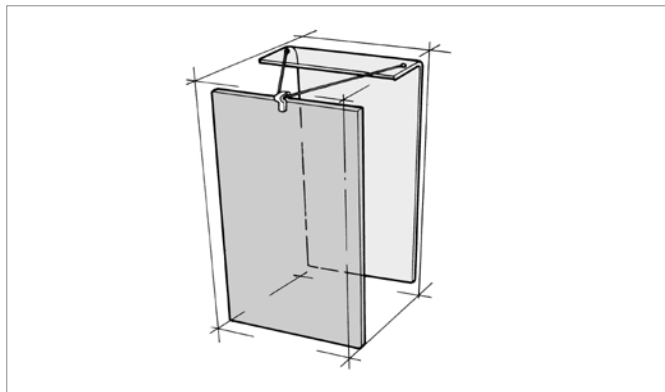

Obszary zastosowania



Uwaga:

W przypadku kilku szafek o tych samych wymiarach sposób montażu i wymiary żaluzji ustala się tylko raz. W przypadku zmiany wymiarów szafki należy ponownie określić parametry montażowe zgodnie z opisem.

Niniejszy dokument jest chroniony przez prawo autorskie. Powstałe w ten sposób prawa, w szczególności prawo do tłumaczenia, przedruku, pobierania rysunków, przesyłania drogą radiową, powielania na drodze fotomechanicznej lub podobnej, a także zapisywania danych w formie elektronicznej są zastrzeżone.

Nasze doradztwo w zakresie zastosowania - zarówno w formie ustnej, jak i pisemnej - oparte jest na wieloletnim doświadczeniu i wypracowanych standardach i udzielane jest zgodnie z najlepszą wiedzą. Zakres zastosowania produktów REHAU jest ostatecznie i wyczerpująco opisany w informacji technicznej o danym produkcie. Obowiązująca aktualna wersja dostępna jest w internecie na stronie www.rehau.com/IT. Zastosowanie, przeznaczenie i przetwarzanie naszych produktów wykracza poza nasze możliwości kontroli i tym samym pozostaje wyłącznie w zakresie odpowiedzialności danego odbiorcy/ użytkownika/przetwórcy. Jeżeli jednak dojdzie do odpowiedzialności cywilnej, to podlega ona wyłącznie naszym warunkom dostawy i płatności, które są dostępne na stronie www.rehau.com/conditions, o ile nie było innych ustaleń pisemnych z REHAU. Dotyczy to również ewentualnych roszczeń z tytułu rękojmi, przy czym rękojmią odnosi się do niezmiennej jakości naszych produktów zgodnie z naszą specyfikacją. Zastrzegamy sobie prawo do zmian technicznych.