

REHAU EXPRESS COLLECTION

SYSTÈMES DE RIDEAUX D'ARMOIRE

NOTICE DE MONTAGE DU SYSTÈME DE GUIDAGE CLASSIC (SYSTÈME ENCASTRÉ)



1. Étude du caisson

1.1 Etude du caisson pour un stockage arrière :

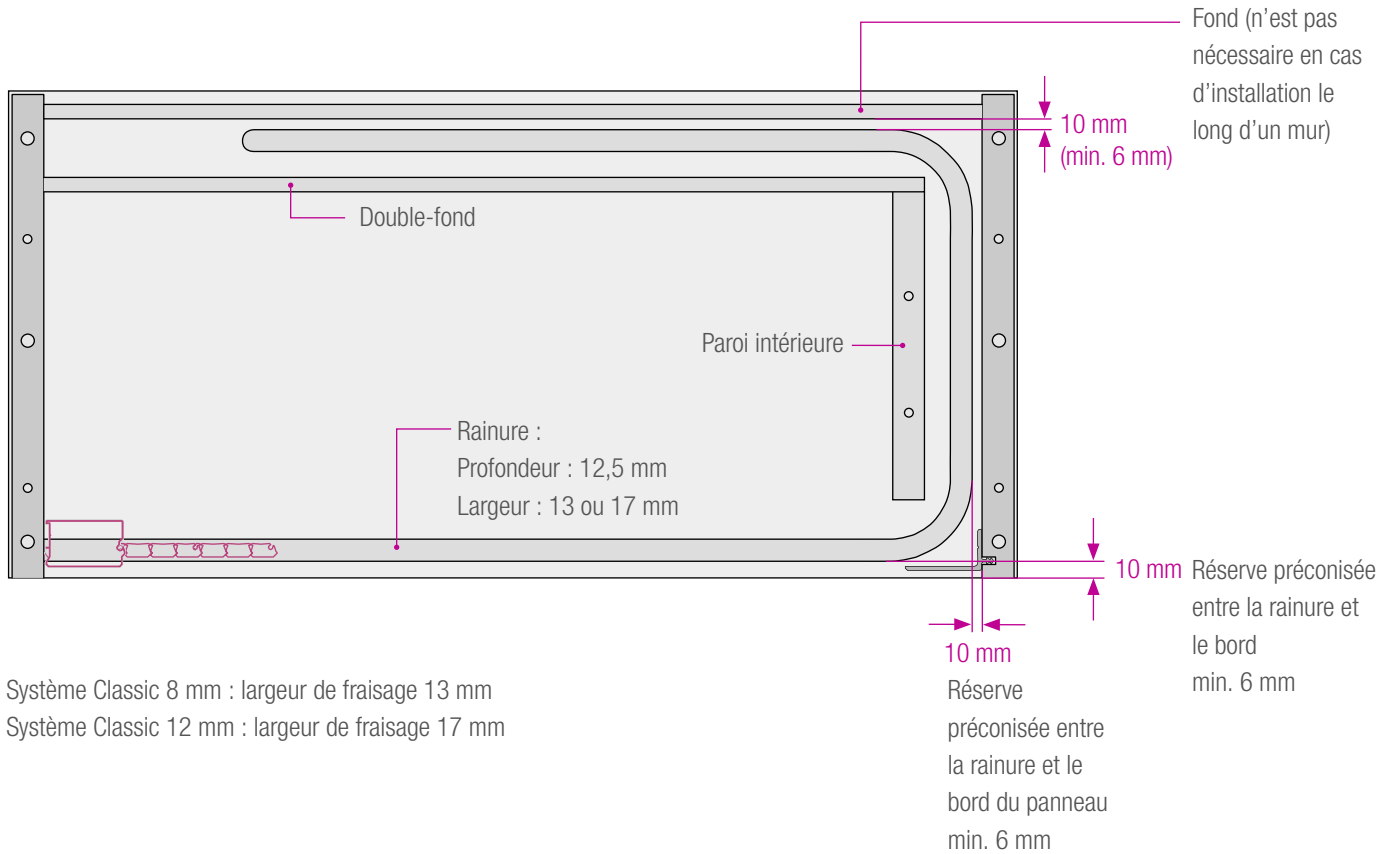

Détail de l'angle et de la rainure pour l'implantation du bandeau

Rayon :
Profondeur : 12,5 mm
Largeur : 13 mm ou 17 mm
Rayon médian : 42 mm

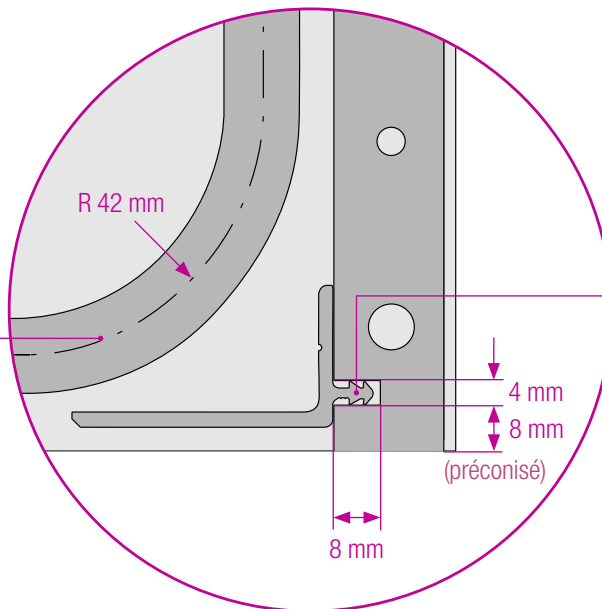

Rainure pour le bandeau :
Profondeur : 8 mm
Largeur : 4 mm
Réserve : 8 mm (préconisée)

1.2 Etude du caisson pour un stockage latéral :

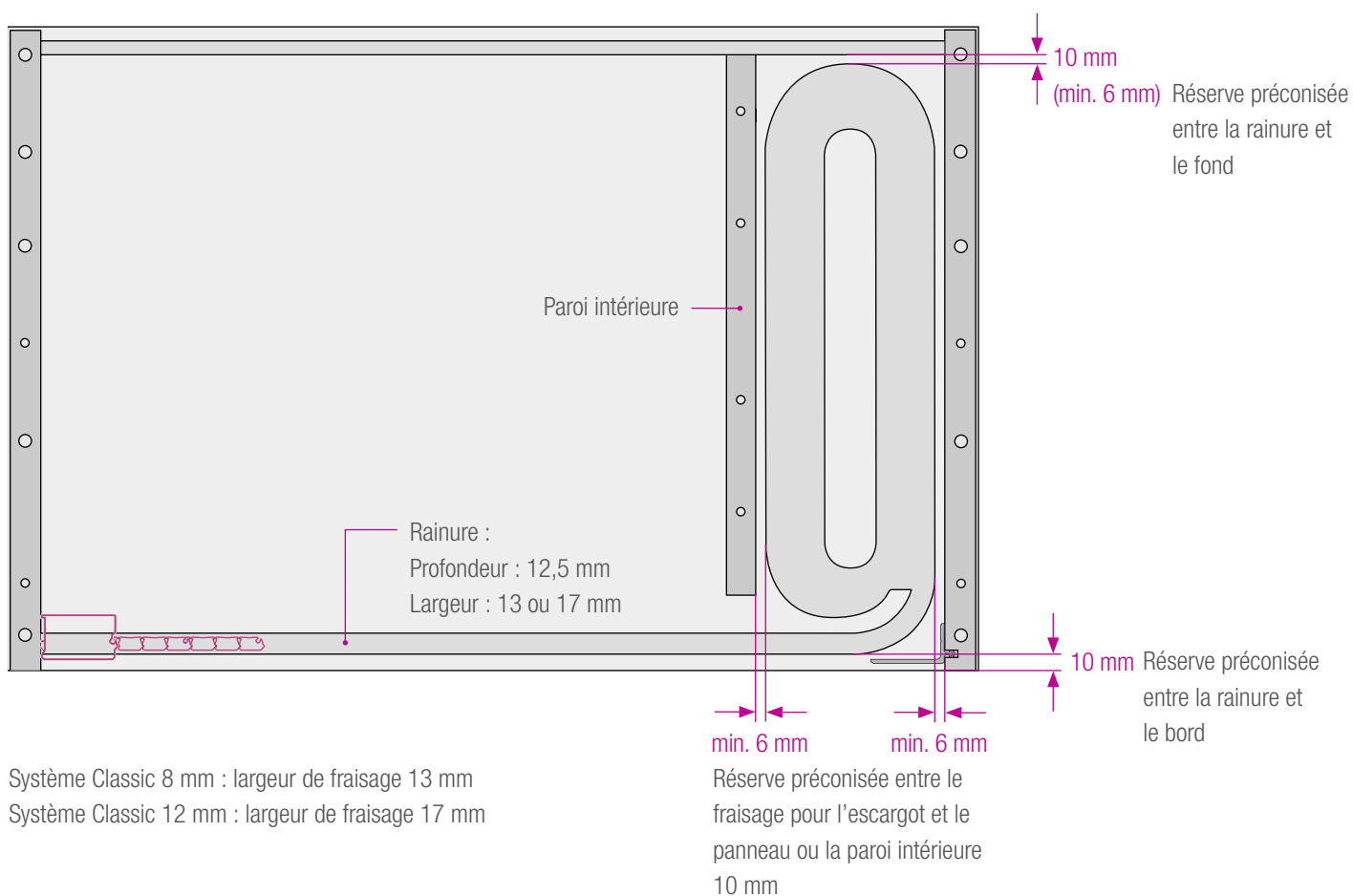

Vous trouverez les détails des différents fraisages pour les escargots en annexe.

Fraisage pour l'escargot :
 Profondeur : 12,5 mm

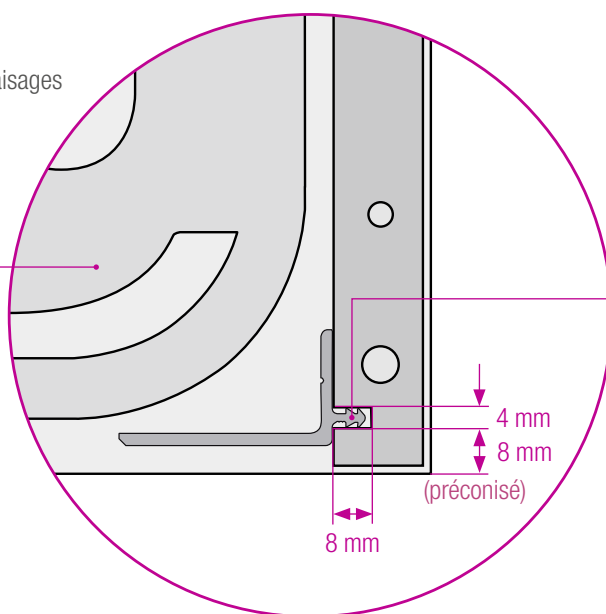

Rainure pour le bandeau :
 Profondeur : 8 mm
 Largeur : 4 mm
 Réserve : 8 mm (préconisée)

Remarque :

Le bandeau ne doit en aucun cas être rapproché du rideau sous peine de rayures dues au frottement du rideau au bandeau.

2. Composants : bandeau, rideau, et lame terminale (avec patin)

Système de rideau E23 uni / décor

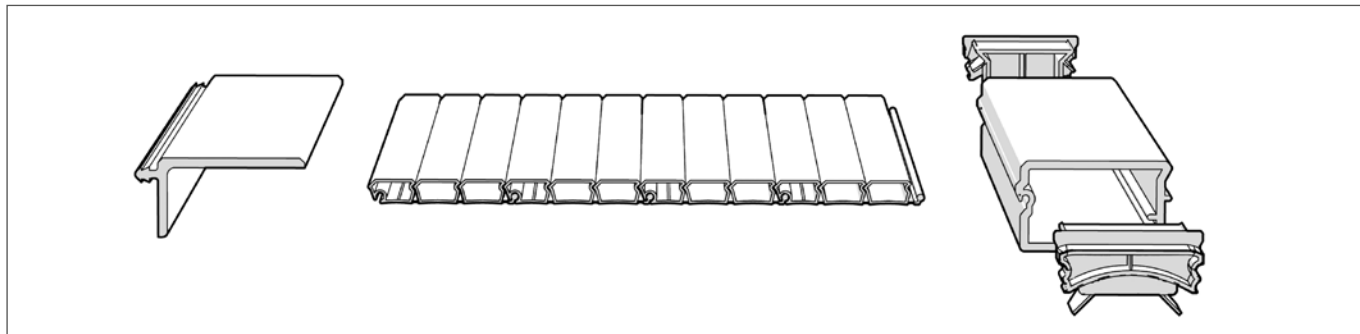

Système de rideau E23 translucide

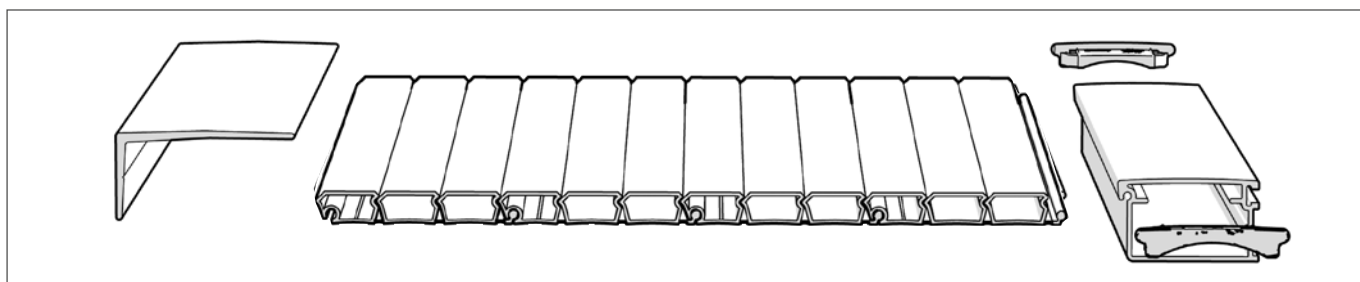

Système de rideau metallic-line 20 mm + metallic-line 25 mm

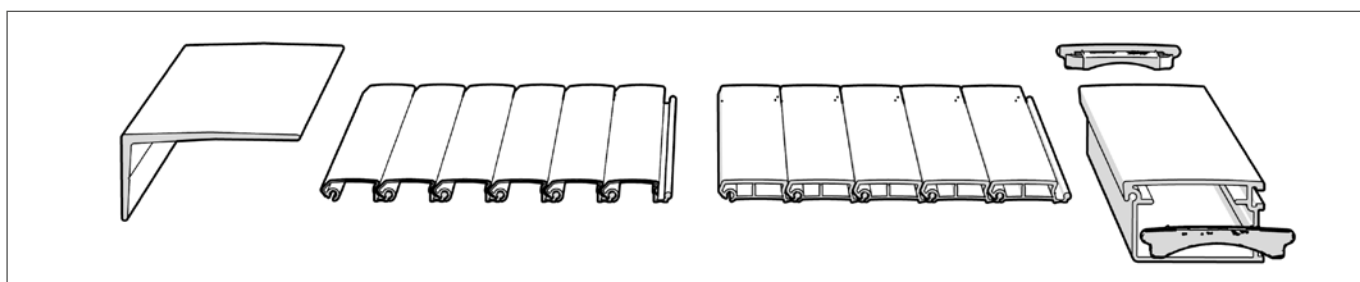

Système de rideau E4

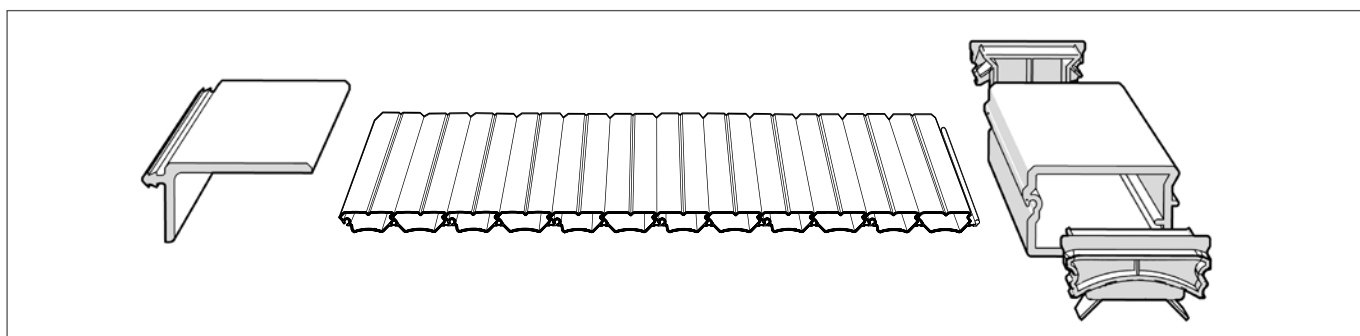

Système de rideau SE16

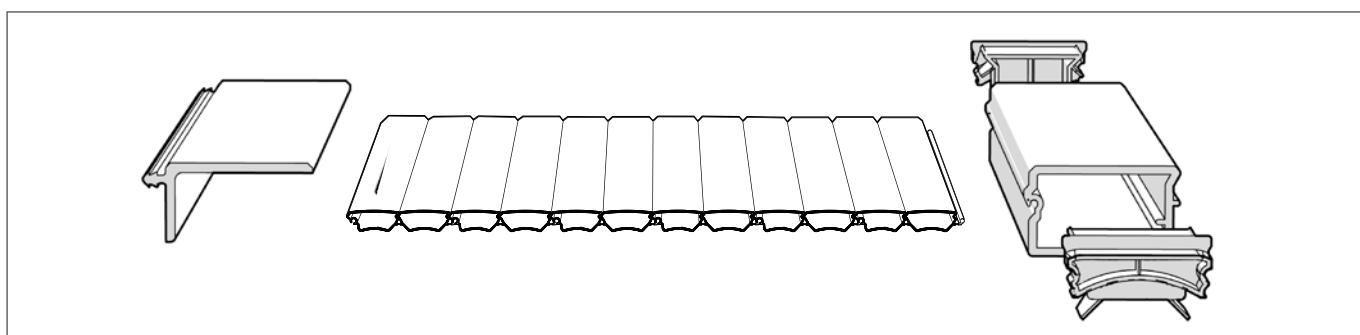

3. Dimensionnement des profilés

3.1 Système Classic 12 mm

	Stockage latéral	Stockage arrière
Rail de guidage avant	Largeur intérieure caisson - 58,5 mm	Largeur intérieure caisson - 70,5 mm
Rail de guidage avant, 2 portes	Largeur intérieure caisson - 117 mm	Largeur intérieure caisson - 145 mm
Rail de guidage latéral		Profondeur intérieure - 155 mm
Rail de guidage arrière 1 porte		Rail de guidage avant - rail de guidage latéral
Rail de guidage arrière 2 portes Le rail arrière peut aussi être monobloc, utilisez dans ce cas les dimensions du rail avant.		(Rail de guidage avant - rail de guidage latéral) / 2
Nombre de profilés de rideau		
E4	Largeur int. / 60 mm (arrondir vers le haut)	Largeur int. / 60 mm (arrondir vers le haut)
SE 16	Largeur int. / 59 mm (arrondir vers le haut)	Largeur int. / 59 mm (arrondir vers le haut)
Mise à longueur		
Bandeau	Hauteur intérieure	Hauteur intérieure
Longeur du profilé : rideau E4 / SE 16	Hauteur intérieure + 14 mm	Hauteur intérieure + 14 mm
Lame terminale : E4, SE 16	Hauteur intérieure - 7 mm	Hauteur intérieure - 7 mm

Remarque : préconisations générales. Vous pouvez adapter ces dimensions à vos besoins spécifiques.

3.2 Système Classic 8 mm

	Stockage latéral	Stockage arrière
Rail de guidage avant, 1 porte	Largeur intérieure caisson - 58,5 mm	Largeur intérieure caisson - 70,5 mm
Rail de guidage avant, 2 portes	Largeur intérieure caisson - 117 mm	Largeur intérieure caisson - 141 mm
Rail de guidage latéral		Profondeur intérieure - 151 mm
Rail de guidage arrière 1 porte		Rail de guidage avant - rail de guidage latéral
Rail de guidage arrière 2 portes Le rail arrière peut aussi être monobloc, utilisez dans ce cas les dimensions du rail avant.		(Rail de guidage avant - rail de guidage latéral) / 2
Nombre de profilés de rideau		
E23	Largeur int. / 45 mm (arrondir vers le haut)	Largeur int. / 45 mm (arrondir vers le haut)
metallic-line 25	Largeur int. / 24,5 mm (arrondir vers le haut)	Largeur int. / 24,5 mm (arrondir vers le haut)
metallic-line 20	Largeur int. / 19,5 mm (arrondir vers le haut)	Largeur int. / 19,5 mm (arrondir vers le haut)
Mise à longueur		
Bandeau	Hauteur intérieure	Hauteur intérieure
Longeur du profilé : rideau E23	Hauteur intérieure + 14 mm	Hauteur intérieure + 14 mm
Longeur du profilé : rideau metallic-line 20 mm / 25 mm	Hauteur intérieure + 11 mm (en cas d'utilisation de patins) Hauteur intérieure + 14 mm (en cas d'utilisation sans patins)	Hauteur intérieure + 11 mm (en cas d'utilisation de patins) Hauteur intérieure + 14 mm (en cas d'utilisation sans patins)
Adaptateur (uniquement pour metallic-line)	Hauteur intérieure - 9 mm	Hauteur intérieure - 9 mm
Lame terminale : E23	Hauteur intérieure - 7 mm	Hauteur intérieure - 7 mm
Lame terminale : metallic-line 25 mm	Hauteur intérieure + 11 mm	Hauteur intérieure + 11 mm

Remarque : préconisations générales. Vous pouvez adapter ces dimensions à vos besoins spécifiques.

4. Montage

4.1 Constitution du tablier de rideau

Pour la mise à longueur des profilés PVC et alu, nous conseillons d'utiliser une lame de scie circulaire diam. 300 mm à denture trapézoïdale plate, $n = 3000$ 1/min.

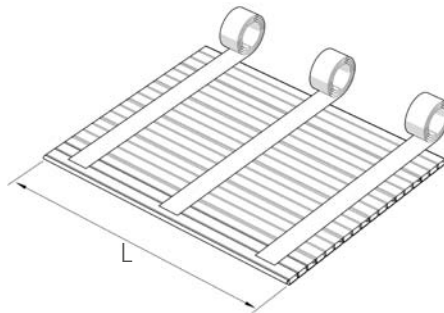
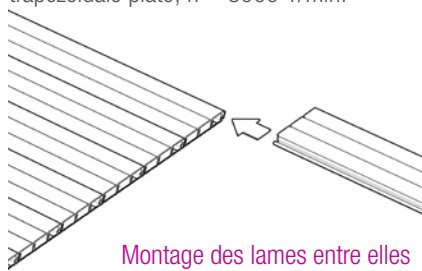

E23 + metallic-line 25
Fixation par adhésif

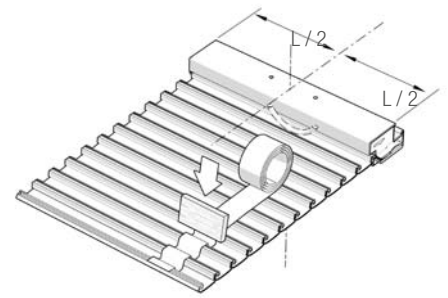

Nombre de bandes
adhésives :
 $L < 600$ mm 2 x
 $L > 600$ mm 3 x

metallic-line 20
Fixation par adhésif.
L'adhésif doit être
appliqué au fond à l'aide
d'une cale.

Pour le E23 translucide, nous préconisons d'opérer un léger point de soudure sur les bords avec un fer à souder. Ne pas utiliser d'adhésif.

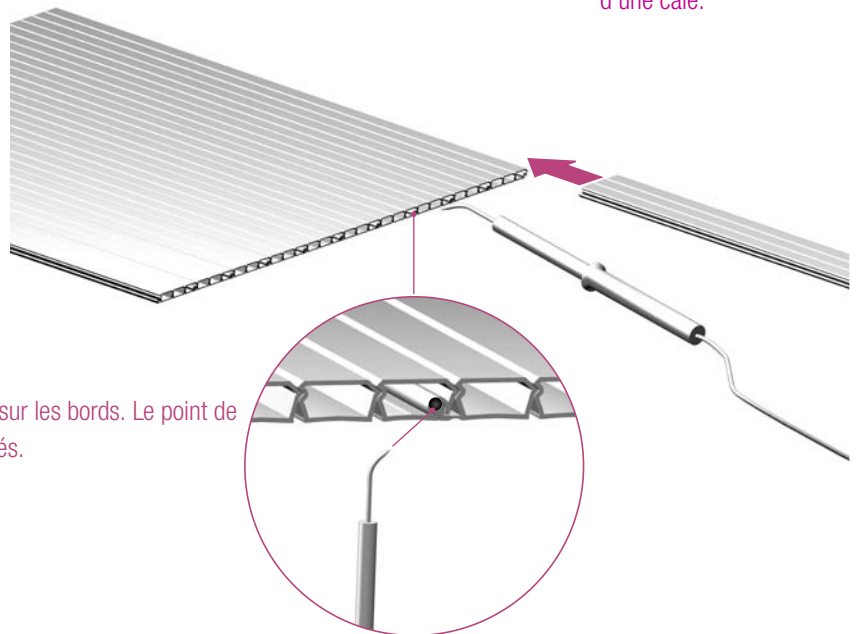

Éléments de connexion mâle et femelle soudés au fer sur les bords. Le point de soudure ne doit pas dépasser les extrémités des profilés.

4.2 Constitution de la lame terminale alu

Pour les systèmes metallic-line 20, metallic-line 25 et E23 translucide, la lame terminale doit être grugée. Enfoncez le patin ensuite.

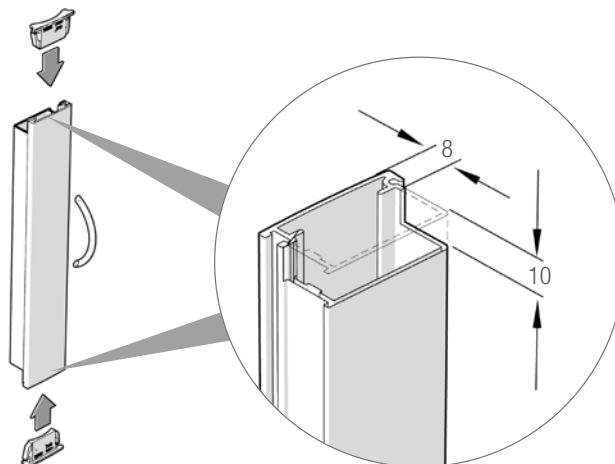

Remarque : en cas d'utilisation d'une lame terminale en polymère, aucun grugeage n'est nécessaire.

5. Montage dans le caisson

Dans le cas d'un caisson assemblé par collage, il convient de réaliser le montage du tablier en même temps que l'assemblage du caisson. Alternativement, on peut écarter les panneaux latéraux à l'aide d'une latte d'écartement.

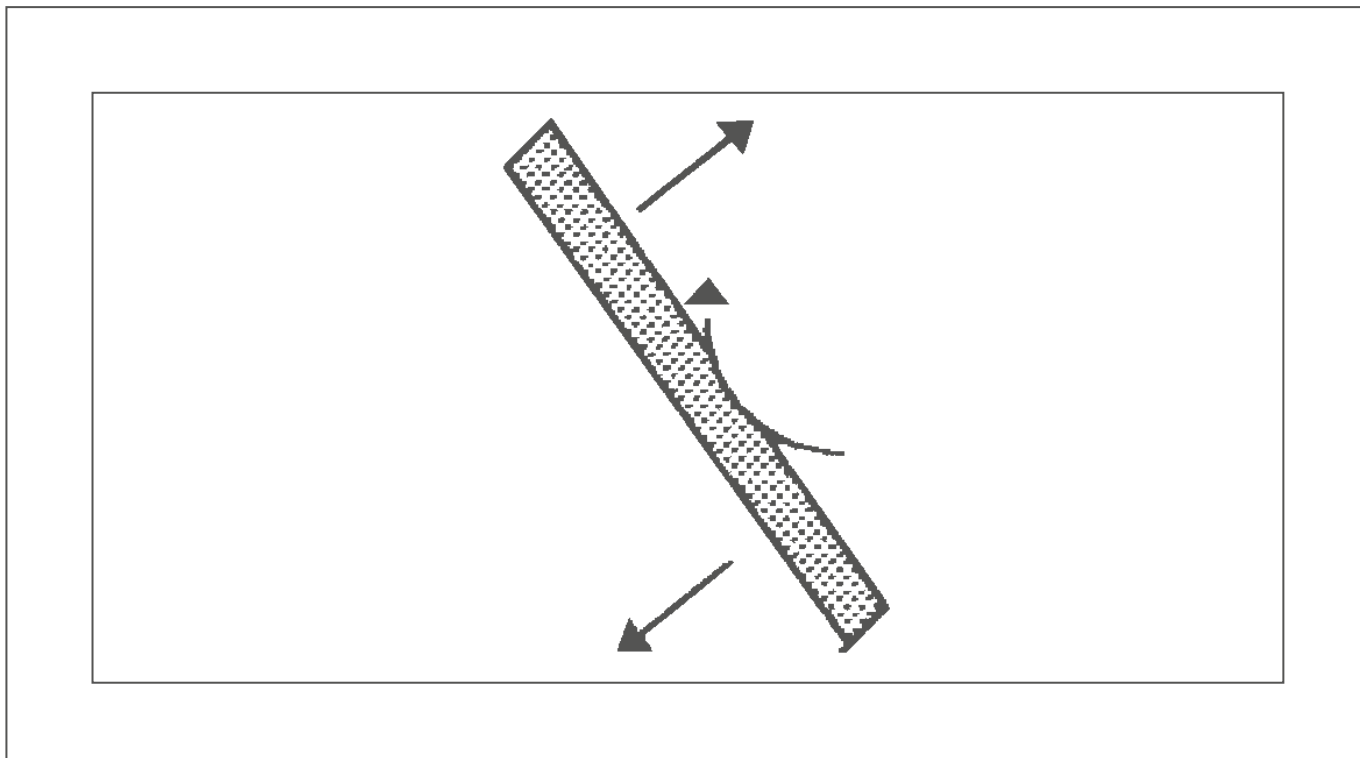

Dans le cas d'utilisation de ferrures d'assemblage, un écartement n'est pas nécessaire. Le cas échéant, la paroi intérieure doit être équipée de ferrures passants ou accessibles depuis l'intérieur.

6. Réalisation du montage

1. Emboîtez respectivement les rails de guidage ou le rail de guidage + l'escargot.
2. Appuyez les rails dans les rainures, le cas échéant, fixez les escargots par des vis (peut se faire avant l'assemblage du caisson).
3. Montez le bandeau (par clipsage ou vissage)
4. Ouvrez le caisson, respectivement écarter les panneaux latéraux.
5. Insérez le tablier du rideau (avec la lame terminale).
6. Fermez les ferrures d'assemblage, respectivement retirez la latte d'écartement.
7. Vérifiez le fonctionnement aisé du rideau.

7. Butée centrale

Dans le cas d'un caisson à deux portes, on utilise une butée centrale. A cet effet, réalisez les perçages suivants :

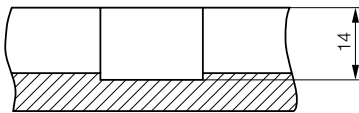
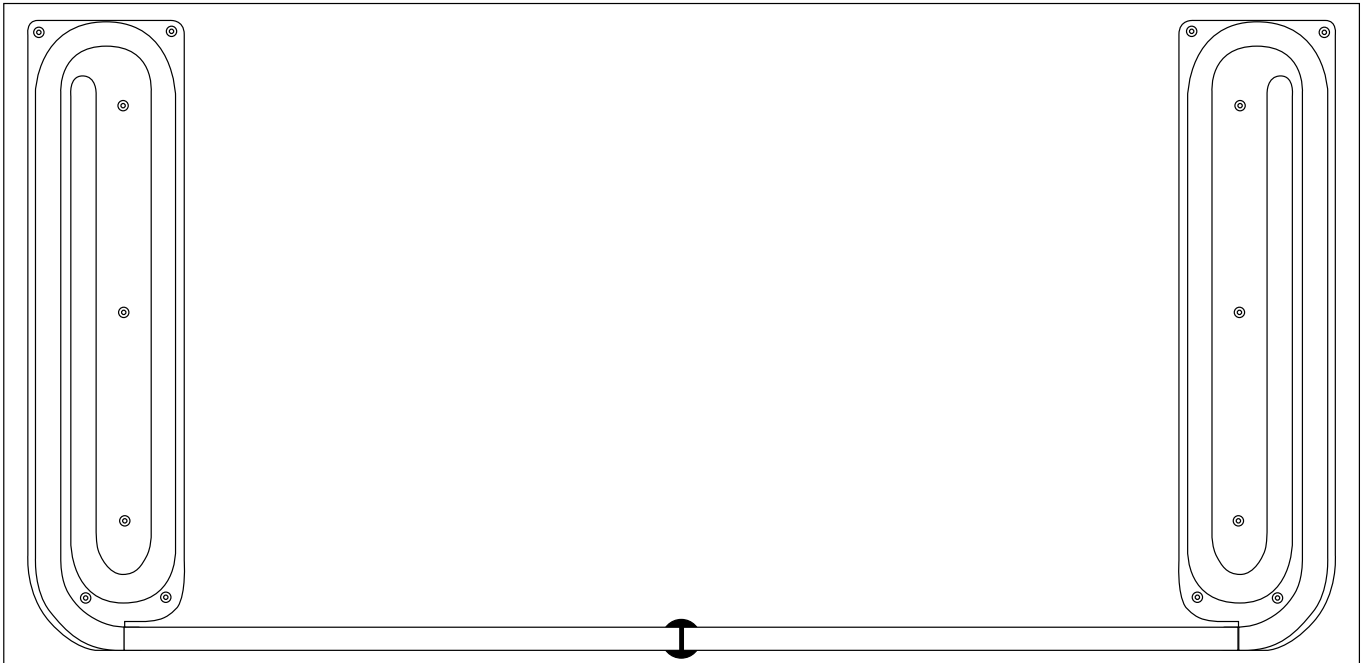

Profondeur de perçage : 14 mm

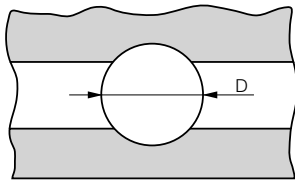

Diamètre de perçage D :
20 mm pour système 8 mm
25 mm pour système 12 mm

8. Entretien

Le rideau d'armoire ne nécessite pratiquement aucun entretien en cas d'utilisation normale ; contrôlez de temps en temps la propreté des rails de guidage. Le cas échéant, mettez du lubrifiant pulvérisé pour assurer le fonctionnement aisé du rideau à long terme. Pour le nettoyage de la surface du rideau, utilisez des produits de nettoyage domestiques sans additifs abrasifs ni solvants agressifs.

Détails du fraisage pour escargot
8 mm, 4 voies

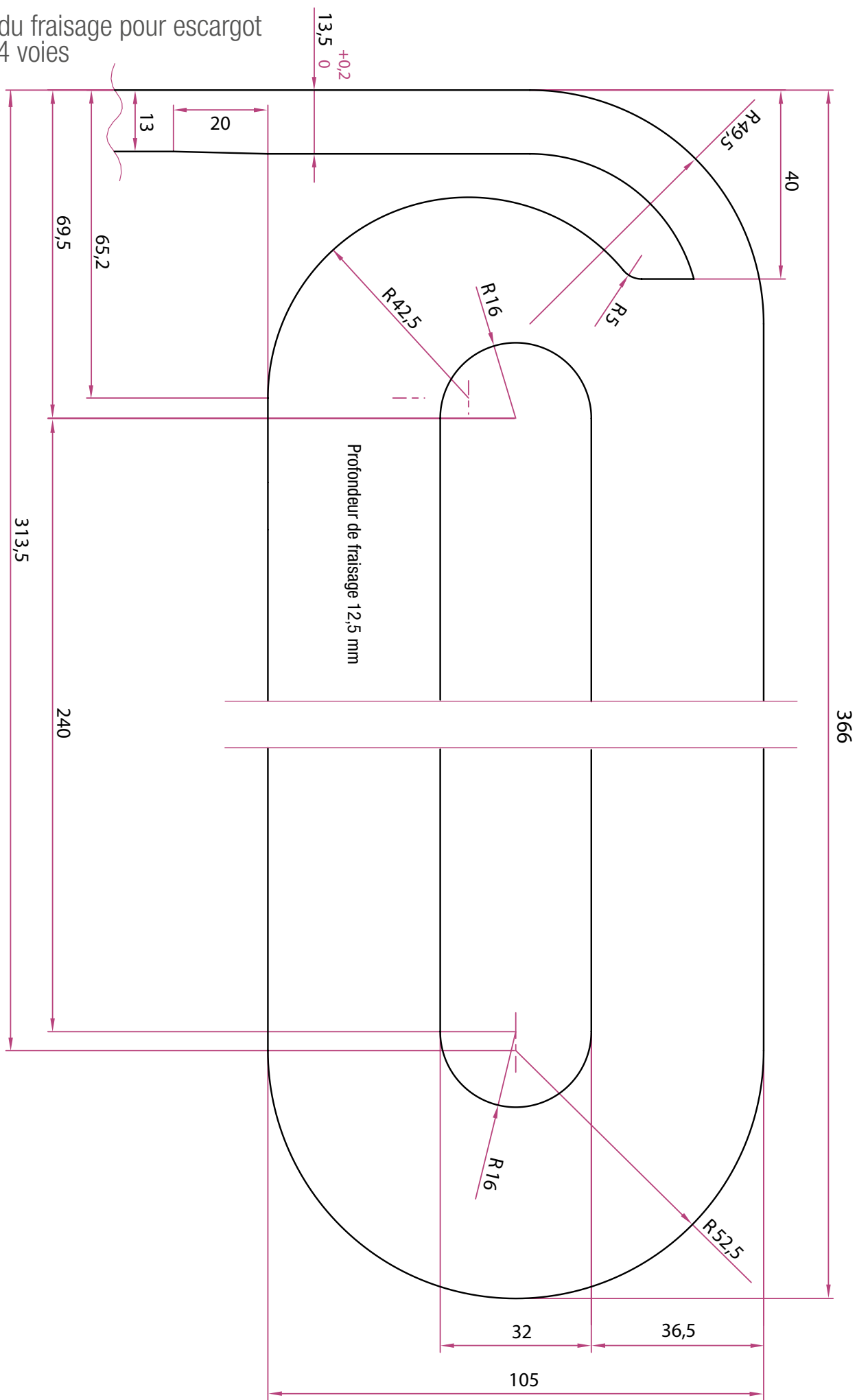

Détails du fraisage pour escargot 8 mm, 5 voies

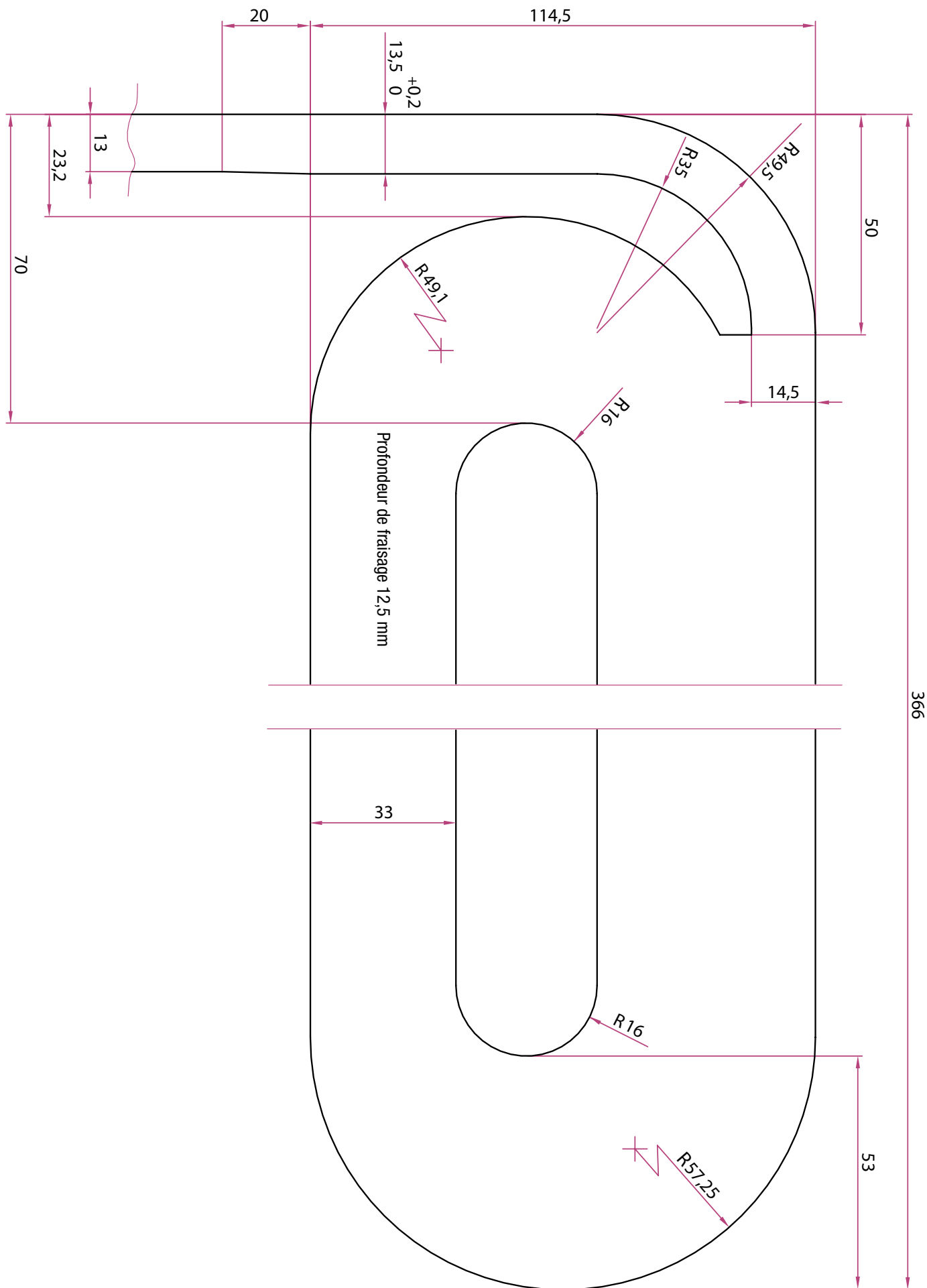

Détails du fraisage pour escargot 12 mm, 2 voies

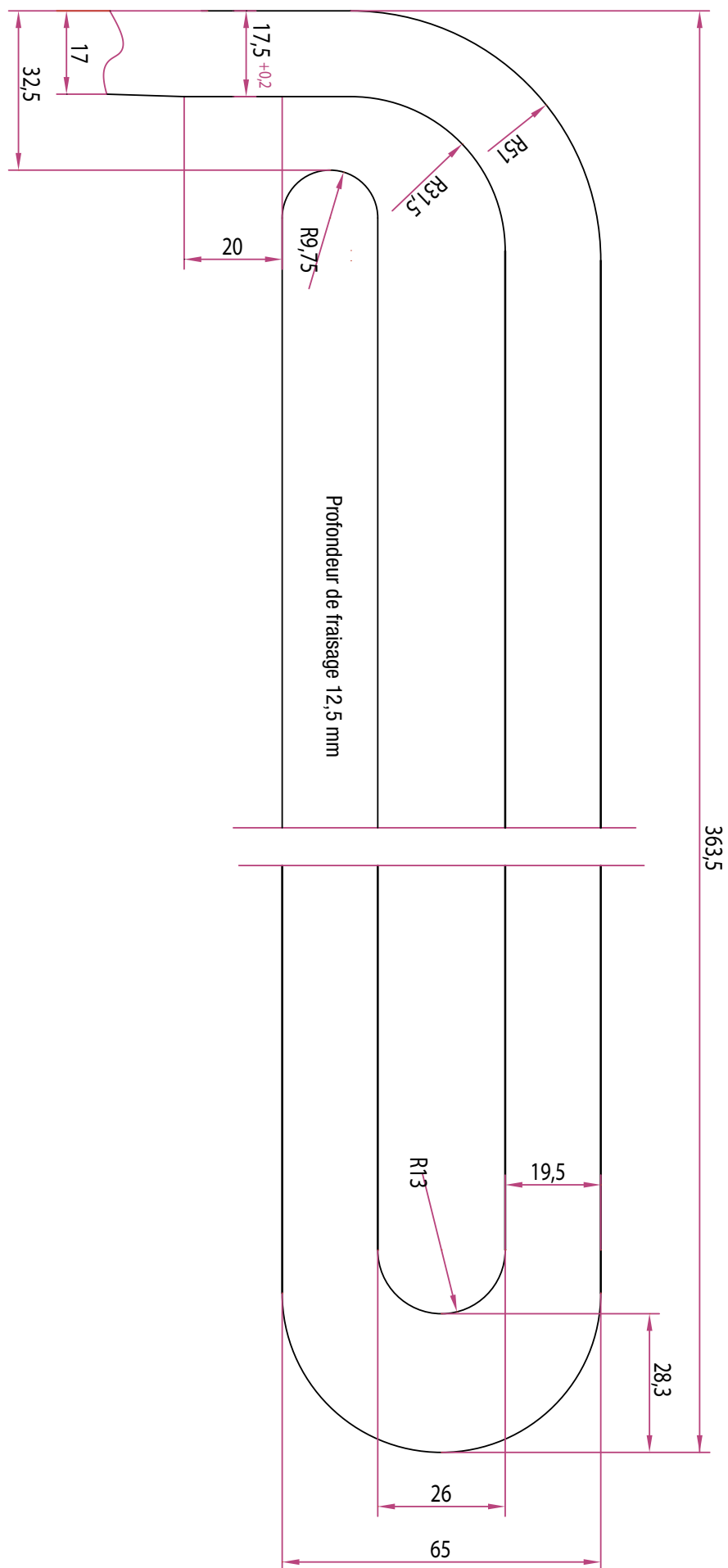

Détails du fraisage pour escargot 12 mm, 4 voies

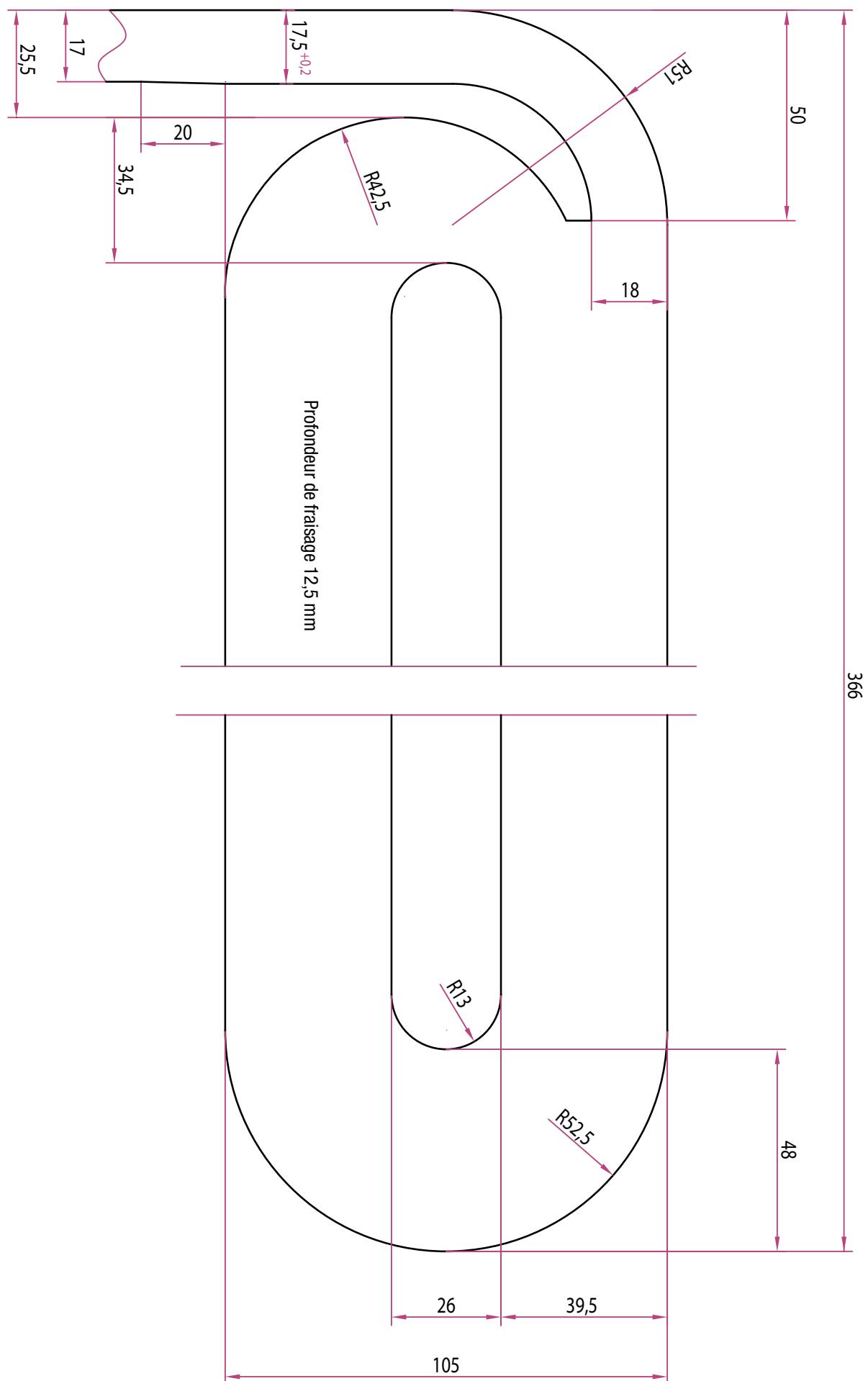

Notes

A series of 18 horizontal grey bars, stacked vertically, providing a space for taking notes. Each bar is approximately 20 pixels high and spans most of the width of the page.

Nos conseils d'application technique, écrits ou oraux, fondés sur notre expérience et nos meilleures connaissances, sont cependant donnés sans engagement de notre part. Des conditions de travail que nous ne contrôlons pas ainsi que des conditions d'application autres excluent toute responsabilité de notre part. Nous conseillons de vérifier si le produit REHAU est bien approprié à l'utilisation envisagée. Etant donné que l'application, l'utilisation et la mise en oeuvre de nos produits s'effectuent en dehors de notre contrôle, elles n'engagent que votre seule responsabilité. Si, malgré tout, notre responsabilité venait à être mise en cause, elle serait limitée à la valeur de la marchandise que nous avons livrée et que vous avez utilisée. Notre garantie porte sur une qualité constante de nos produits conformément à nos spécifications et à nos conditions générales de livraison et de paiement.

La documentation est protégée par la loi relative à la propriété littéraire et artistique. Les droits qui en découlent, en particulier de traduction, de réimpression, de prélèvement de figures, d'émissions radiophoniques, de reproduction photomécanique ou par des moyens similaires, et d'enregistrement dans des installations de traitement des données sont réservés.