

## REHAU EXPRESS COLLECTION

RAUVOLET SCHRANKROLLLADENSYSTEME

EINBAUANLEITUNG EINBAUSET C3, C3-WICKELMECHANIK

# EXPRESS COLLECTION

## RAUVOLET SCHRANKROLLLADENSYSTEME

### Kombinieren Sie

#### 1 Wickelmechanik C3 und Verlängerung

#### 2 Führungssystem und Lisene

- a. Führungssystem Frame:  
Führung und Lisene sind farblich an die Rollladenmatte angepasst.
- b. Führungssystem Alu, Farbe E6EV1:  
Führung und Lisene, im bestechenden Aluminiumlock für die kontrastreiche Gestaltung.

#### 3 Rollladenmatte mit Mittelgriffleiste

Wählen Sie aus den Designlinien metallic-line 20 und 25 mm, E23 creativ-line, decor-line und color-line.

#### 4 Griffleiste

Ob klassische Korpuskonstruktion oder vorgezogener Boden, Sie finden garantiert die richtige Lösung.

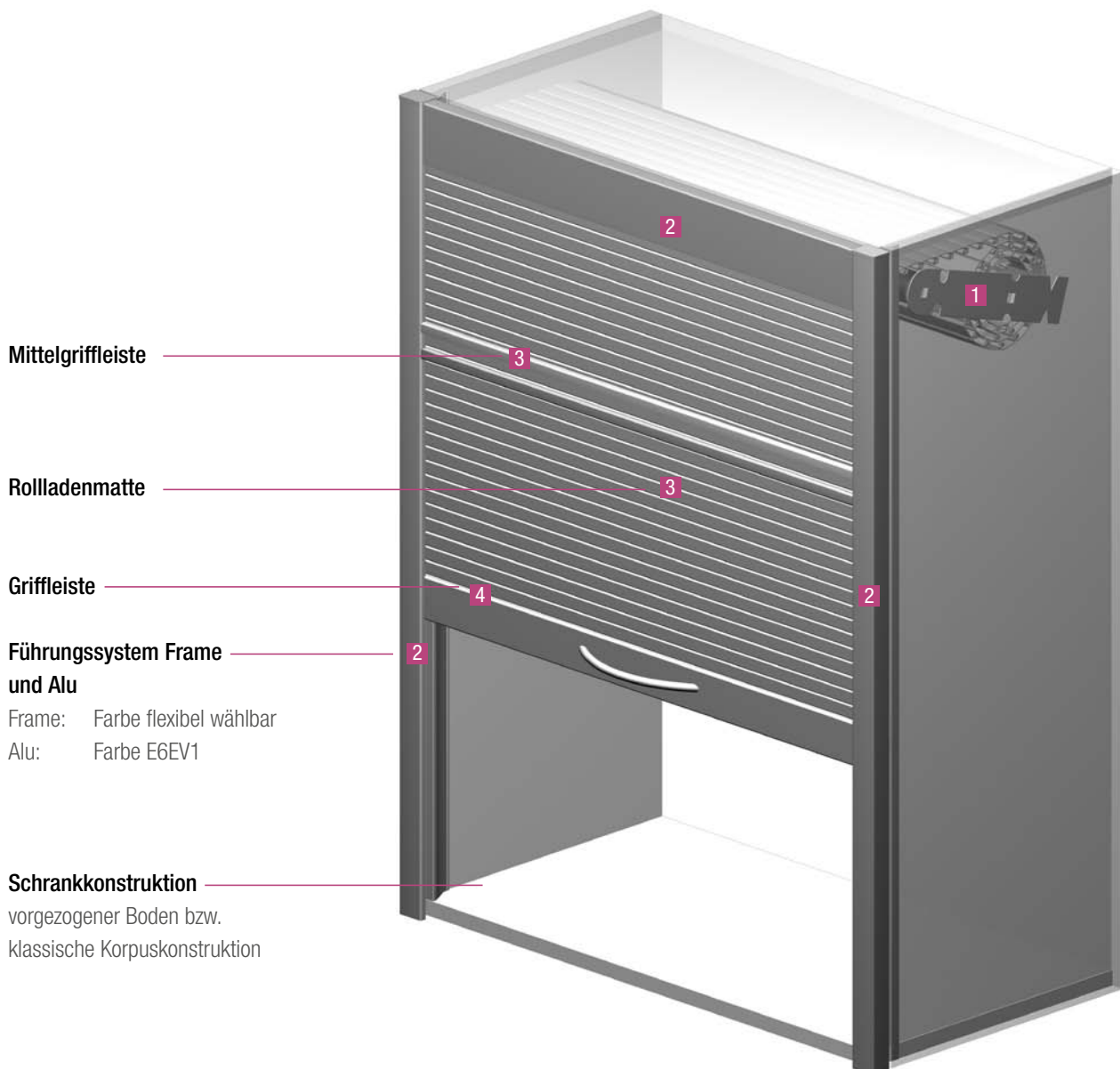

Mittelgriffleiste

Rollladenmatte

Griffleiste

Führungssystem Frame  
und Alu

Frame: Farbe flexibel wählbar

Alu: Farbe E6EV1

Schrankkonstruktion

vorgezogener Boden bzw.  
klassische Korpuskonstruktion

# 1. Stablänge für Rollladenprofil

## Metallhupthalter:

Lichtes Innenmaß der Schrankbreite minus 7 mm

## Kunststoffhupthalter:

Lichtes Innenmaß der Schrankbreite minus 10 mm

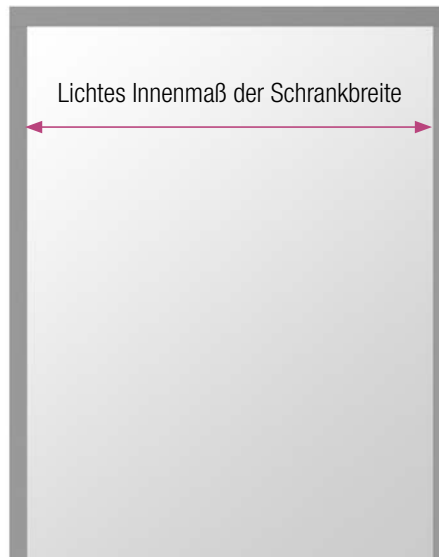

# 2. Profilanzahl Rollladenstäbe

Die Anzahl der Profile errechnet sich gemäß nebenstehendem Beispiel.

$$\begin{array}{l}
 \text{z.B. Lichte Innenhöhe } 2000 \text{ mm} \\
 + \text{ } 270 \text{ mm (fester Wert)} \\
 = \text{ } 2270 \text{ mm}
 \end{array}$$

Rolladenprofil	Deckbreite	2270/Deckbreite =
E23	45	51 Profile
Metallic-line 20	19,5	117 Profile + Adapter
Metallic-line 25	24,5	93 Profile + Adapter

Anzahl Profile: Immer aufrunden!

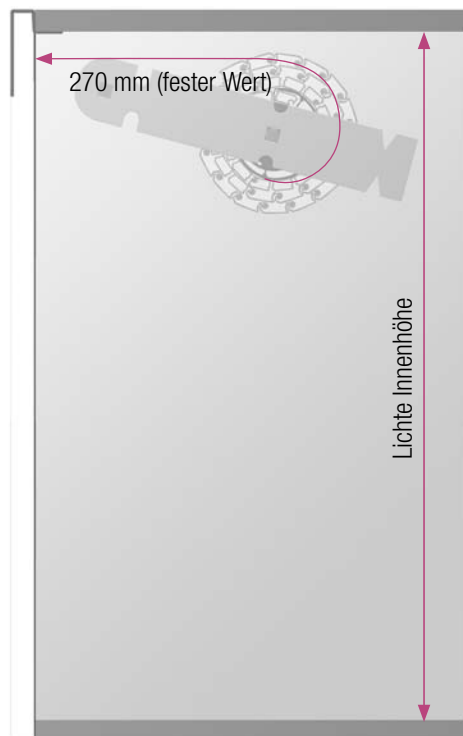

Wird eine Mittelgriffleiste verwendet, so ist die empfohlene Position der Mittelgriffleiste: der 17. Stab nach der Griffleiste E23 (empfohlen 750 - 800 mm). Eine Mittelgriffleiste wird nur für Schränke ab einer lichten Innenhöhe > 1300 mm empfohlen (nicht bei creative-line).

### 3. Fixierung Rollladenmatte

**metallic-line 20 mm + 25 mm, E23 decor-line, color-line:**

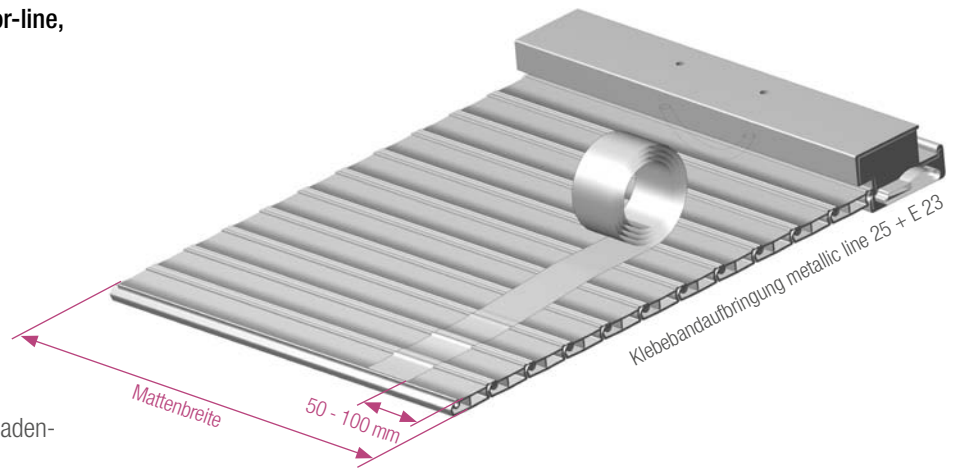

Rückseitige Verklebung im Abstand von 50-100 mm von den Außenkanten der Rollladenprofile.



Klebeband darf beim Aufbringen nicht gespannt sein.

metallic-line 20 mm (\*) +25 mm:  
Klebeband Art. 703039  
E23 decor-line + color-line:  
Klebeband Art. 793058

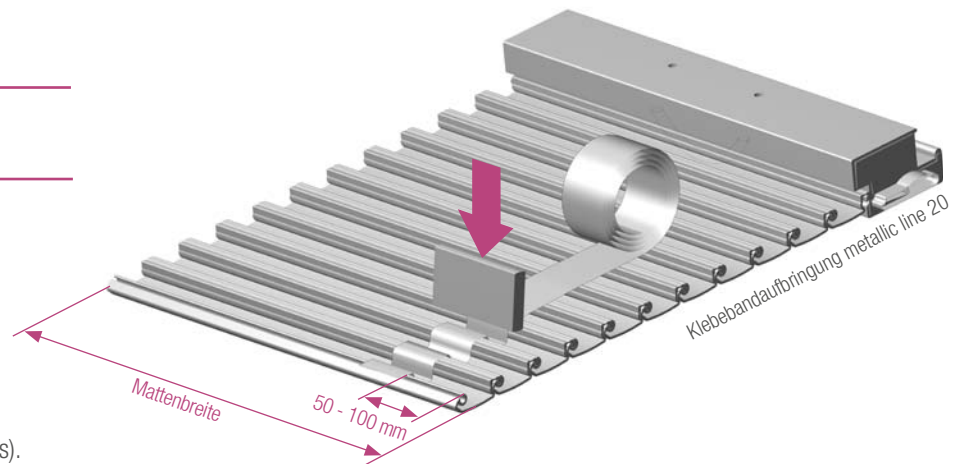

(\*) Klebeband zusätzlich mit einem Holzklötz bis zum Grund eindrücken. (siehe Abb. rechts).

bis 600 mm Profillänge: 2 Klebebänder (Außen)  
ab 600 mm Profillänge: 3 Klebebänder (Außen + Mitte)

#### **E23 creative-line:**

Beim E23 transluzent die Verbindungen der Rollladenstäbe im Führungsbereich mit LötKolben verschweißen. Klebeband entfällt.

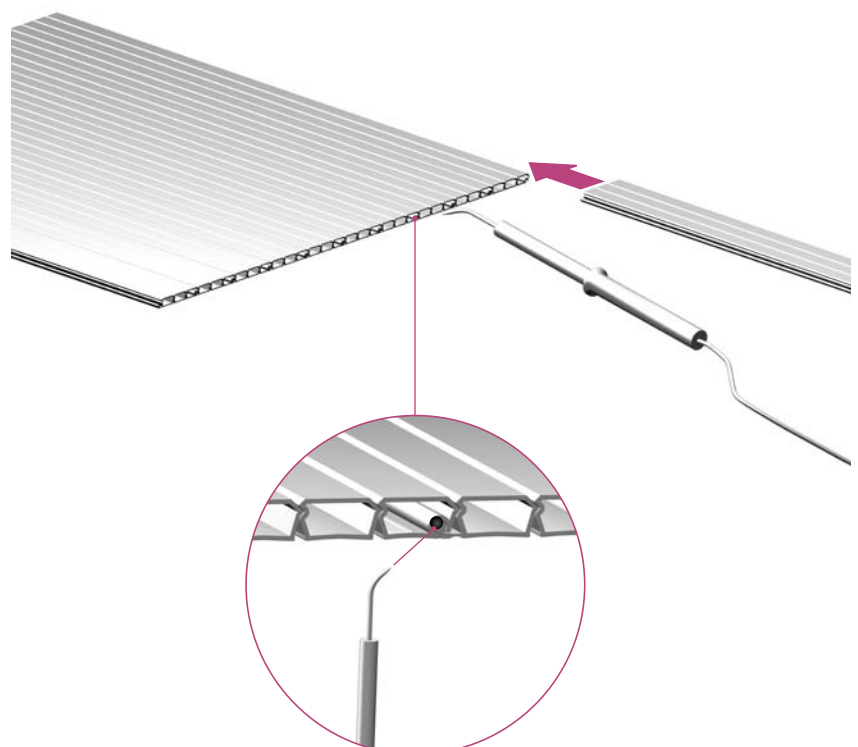

Pinockel und Auge jeweils stirnseitig mit LötKolben verschweißt. Dabei darf der Schweißpunkt nicht an den jeweiligen Stabenden überstehen.

## 4. Zuschnitt Führungsschiene + Griffleiste + Lisene

### FS Frame

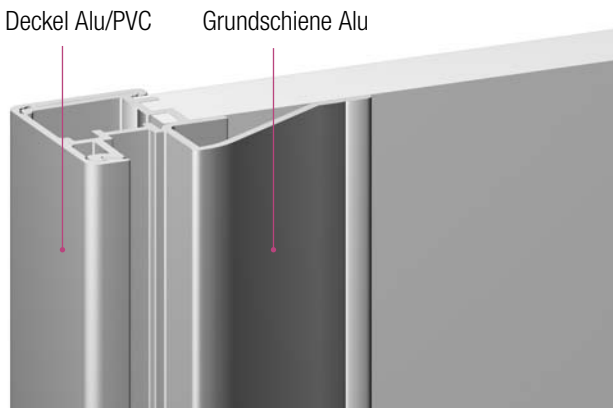

#### Lisene:

**Längenzuschnitt:** Lichtes Innenmaß der Schrankbreite minus 24 mm

### FS Alu



#### Lisene:

**Längenzuschnitt:** Lichtes Innenmaß der Schrankbreite minus 20 mm

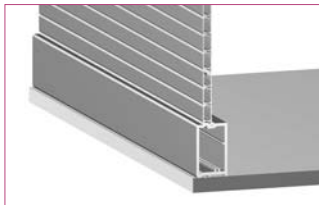

Boden vorgezogen

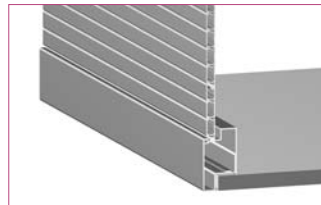

klassische Bauweise

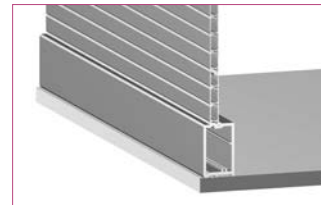

Boden vorgezogen

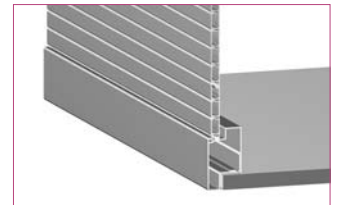

klassische Bauweise

Boden vorgezogen bei Frame nicht möglich !

#### Griffleiste:

**Längenzuschnitt:**

Lichtes Innenmaß der Schrankbreite minus 28 mm. Anschließend einbringen der Gleiter.

#### Führungsschiene:

**Längenzuschnitt:**

Lichtes Innenmaß der Schrankhöhe minus 90 mm

#### Griffleiste:

**Längenzuschnitt ml 20 + 25, E 23 creativ-line:**

Alu-Griffleiste Lichtes Innenmaß der Schrankbreite minus 11 mm. Ausklinkung (siehe Bild) nötig.

#### Griffleiste:

**Längenzuschnitt bei Alu + decor- / color-line:**

Lichtes Innenmaß der Schrankbreite minus 24 mm, anschließend Gleiter einbringen.

#### Führungsschiene:

**Längenzuschnitt:**

Lichtes Innenmaß der Schrankhöhe plus 26 mm

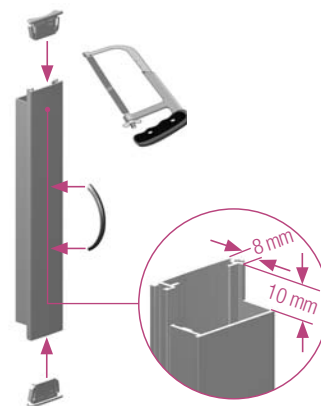

**E23 decor- / color-line (PVC):**

Lichtes Innenmaß der Schrankbreite minus 27 mm, anschließend Gleiter einbringen.

#### Führungsschiene:

**Längenzuschnitt:**

Lichtes Innenmaß der Schrankhöhe plus 13 mm

## FS Frame

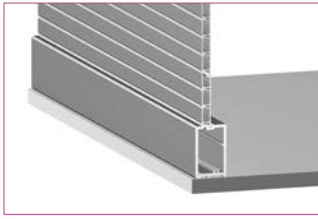

Boden vorgezogen

Boden vorgezogen bei Frame nicht möglich !

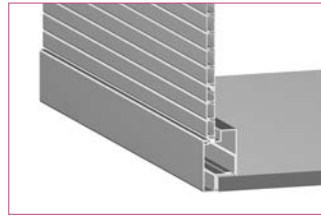

klassische Bauweise

**Konfektion Führungsschiene**  
Längenzuschnitt:  
Lichtes Innenmaß der Schrankhöhe -90 mm

### FRAME Deckel



Längenzuschnitt:  
Lichtes Innenmaß der Schrankhöhe plus 24 mm

## FS Alu

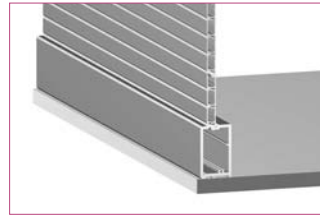

Boden vorgezogen

**Konfektion Führungsschiene oben:**

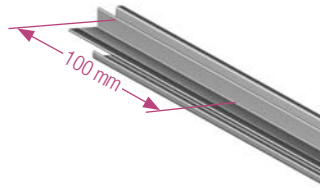

**Konfektion Führungsschiene unten:**

nicht erforderlich

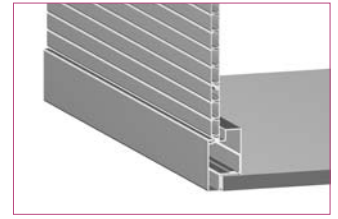

klassische Bauweise

**Konfektion Führungsschiene oben:**

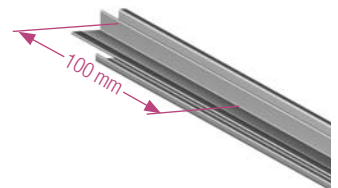

**Konfektion Führungsschiene unten:**

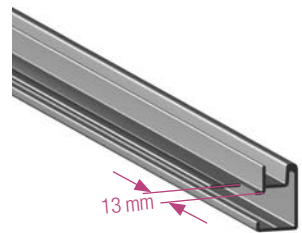

## 5. Anbindung der Federwelle an Rolladenmatte

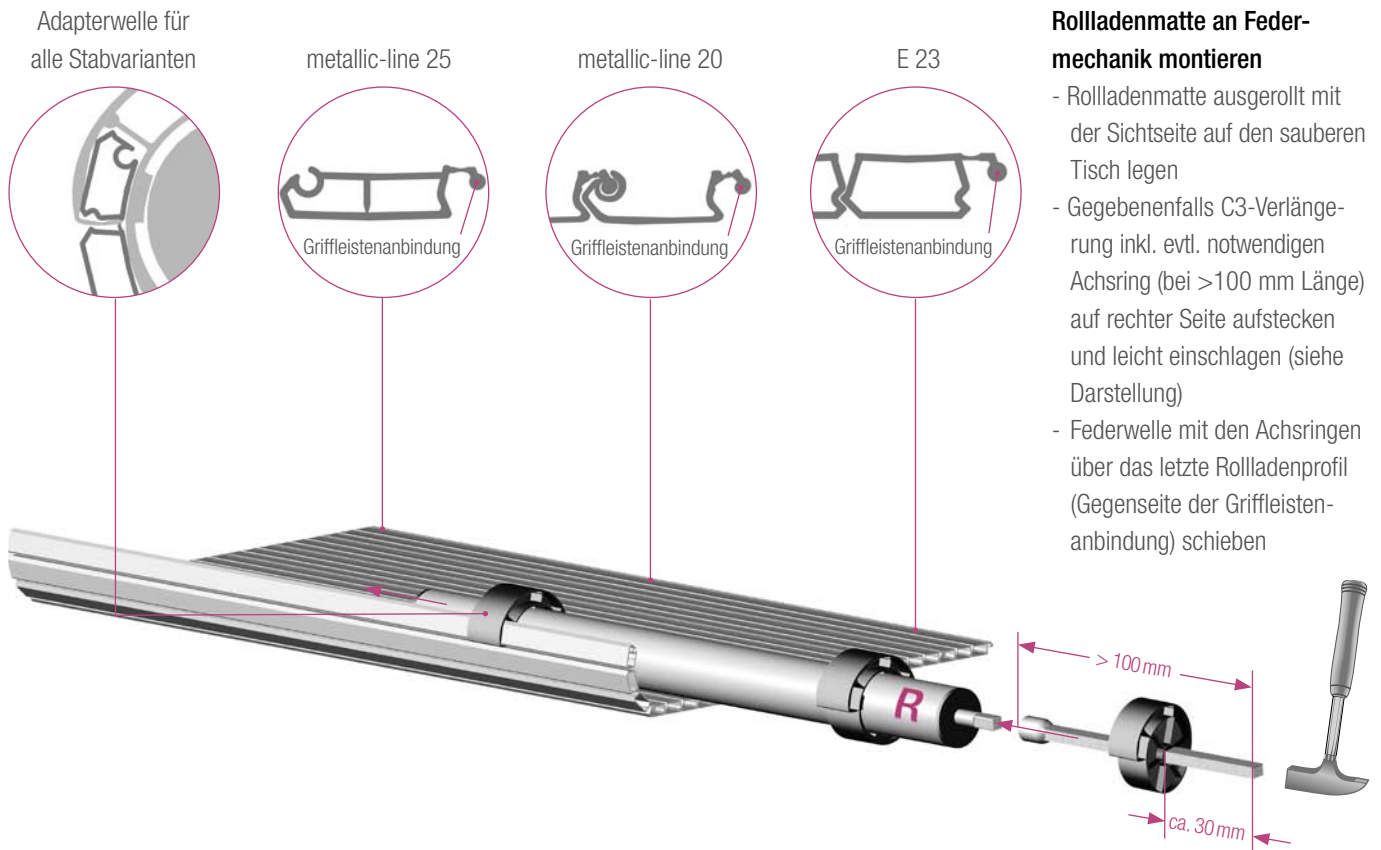

Bei Matten metallic-line 20 und metallic-line 25 wird zur Anbindung ein Stab E23 benötigt (im Karton enthalten).

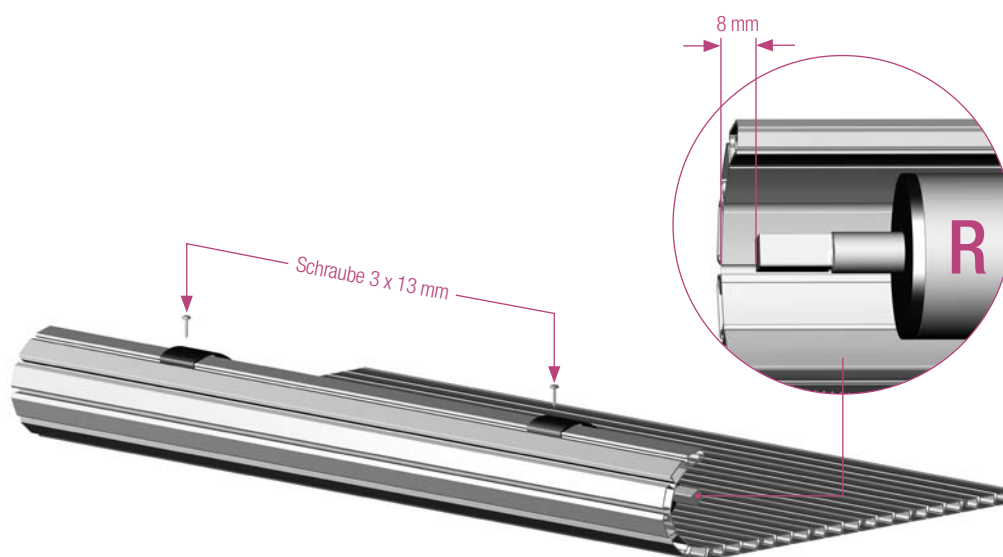
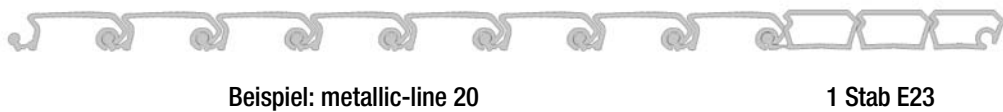

**Sicherheitshinweis:**  
Rolladenmechanik nicht vor Einbau in den Schrank vorspannen!

- Federwelle ausrichten und so positionieren, dass der Abstand zwischen dem rechten Rand der Rolladenmatte und dem starren (rechten) Ende der Federwelle bzw. der Verlängerung 8 mm beträgt
- Rolladen je Achsring mit einer Schraube 3 x 13 befestigen



## 6. Verlängerung C3

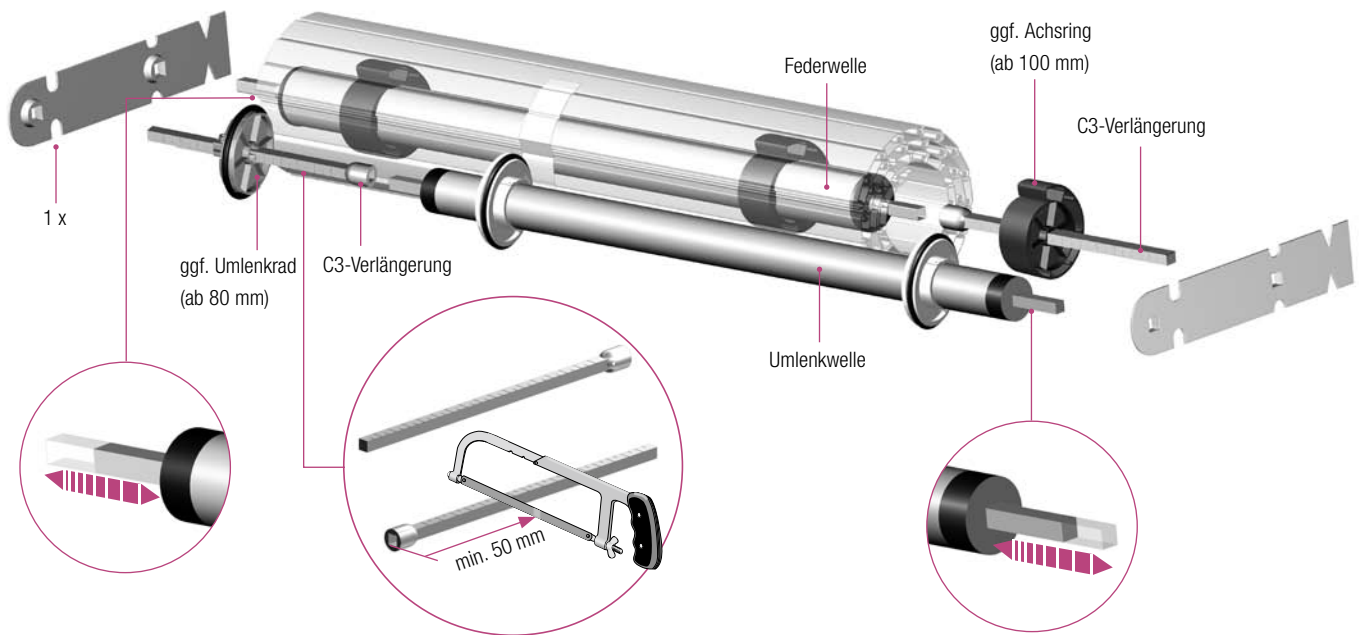

### Anwendung C3-Verlängerung

lichte Breite (mm)	350-384	385-549	550-584	585-749	750-784	785-949	950-984	985-1149	1150-1184
Höhe (mm)	650-1950	650-1950	650-2200	650-2200	650-2200	650-2200	650-2200	650-2200	650-2200
Federwelle	400	400	600	600	800	800	1000	1000	1200
C3-Verlängerung		+ Verlängerung		+ Verlängerung		+ Verlängerung		+ Verlängerung	

### Gesamtlänge C3 Verlängerung: Lichte Schrankbreite - Feder

Bsp.: lichte Breite 862 mm - 800 mm (Federwelle) + 50 mm = 112 mm (Länge C3 Verlängerung)

Vorsicht: Maß mind. 50 mm

Bei Gesamtlänge Verlängerung >80 mm ist ein zusätzliches Umlenkrad in Verbindung mit der C3-Verlängerung nötig (Position siehe Abbildung unten).

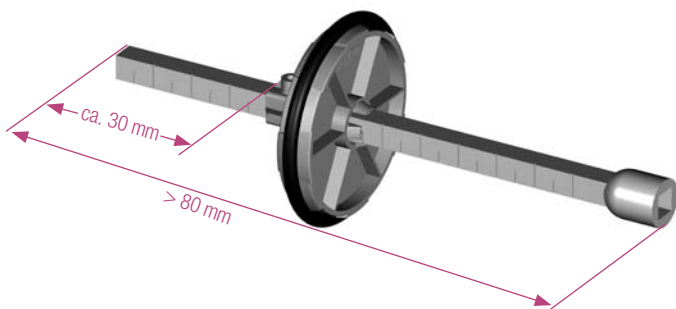
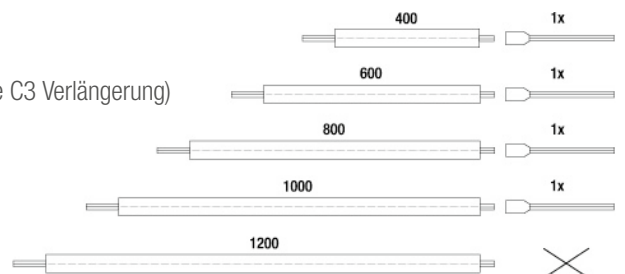

- Rollladenpaket um die Federwelle zusammenrollen
- Außenliegendes Ende mit einem ca. 120 mm langen Klebestreifen fixieren
- Rollladen auf den Tisch legen, Klebestreifen zeigt nach vorn
- Haupthalterung links und rechts auf die Federachse drücken
- Umlenkswelle mit ggf. montierter C3-Verlängerung inkl. eventuell notwendigem Umlenkrad zwischen die beiden vorderen Aufnahme-lagerungen stecken
- Das Paket ist einbaufertig



## 7. Einlauftrichter

(Art. 793010) für Führungsschiene Frame (Art. 779550)

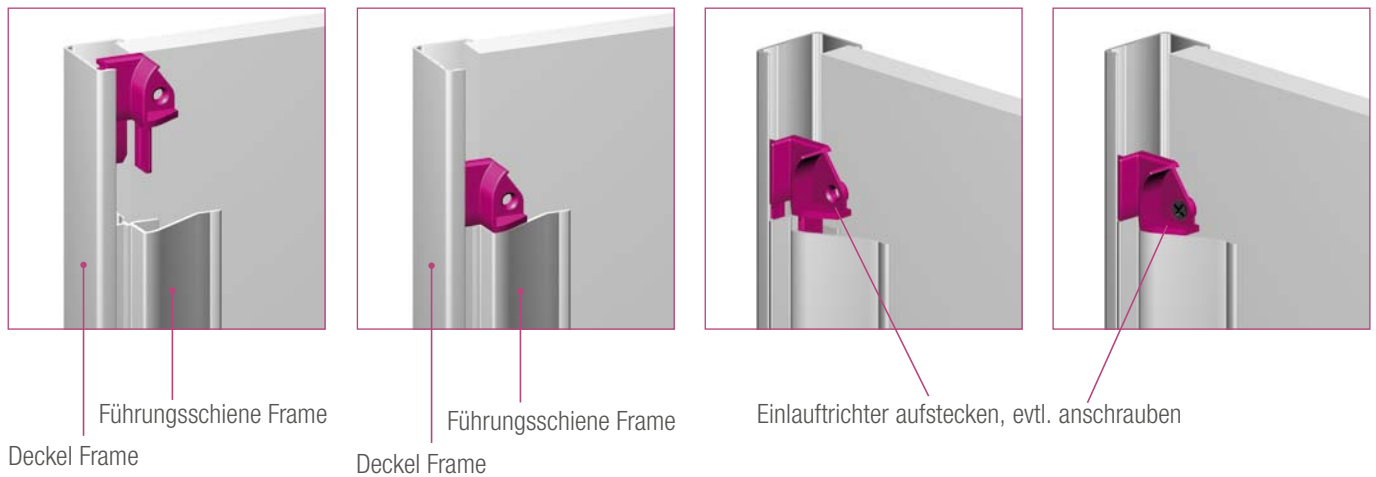

## 8. Vorbereitung Schrank

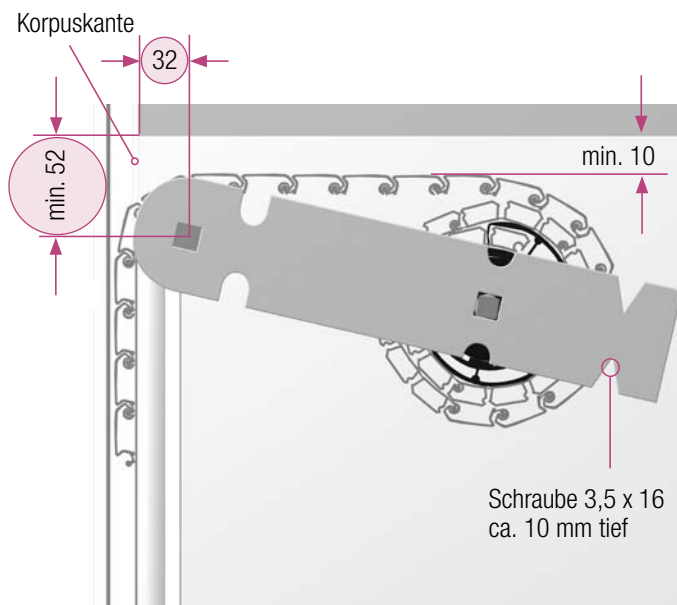

### Mit Bohrschablone

Verwenden Sie die Bohrschablone (DML00311) um die Schraub- und Dübelpositionen an der linken Schrankwand zu markieren. Neben den notwendigen Positionen wird empfohlen die anderen Positionen vorzubohren oder anzustechen. Verwenden Sie die gleiche Schablone für die rechte Schrankwand (Bedruckung in Richtung Schrankwand).

### Ohne Bohrschablone

- Umlenkposition je nach Einbauvariante anzeichnen
- Einbringen eines Holzdübels 20 x 8 oder einer Schraube mit dem Kopfdurchmesser 8 mm an dieser Stelle (32/52)
- Die Position der hinteren Schraube ist vom Rolladenwickeldurchmesser abhängig und wird so angebracht, dass die Rolle oben noch 10 mm Spiel hat (Schritt 5)
- Bei Montage eines Zwischenbodens unterhalb des Rolladens muß auch hier ein Abstand von mindestens 10 mm eingehalten werden

## 9. Montage des Rollladenpaketes in den Schrank



### Sicherheitshinweis:

Rollladenmechanik nicht vor Einbau in den Schrank vorspannen!

- Linke Haupthalterung (flexible Seite) so weit wie möglich an den Rollladen drücken
- Rollladenpaket mit beiden Händen in den oberen Teil des Schrankes führen  
Das System klemmt jetzt leicht zwischen den Innenwänden
- Haupthalterungen auf hintere Schraube von oben auflegen
- System nach vorne ziehen
- Rollladenpaket vorne in den Dübel/Schraube schieben  
Rollladenpaket 10 mm Abstand vom Oberboden
- Hintere Schrauben festziehen und weitere Schrauben anbringen
- Ggfls. Vertikalstopper montieren (siehe Bohrschablone DML00311)
- Führungsschiene und Lisene montieren, Abstand der Schrauben für Montage Führungsschiene und Lisene ca. 200 mm
- Rollladenpaket durch definiertes Drehen gemäß der Vorgaben (siehe Tabelle auf der nächsten Seite vorspannen

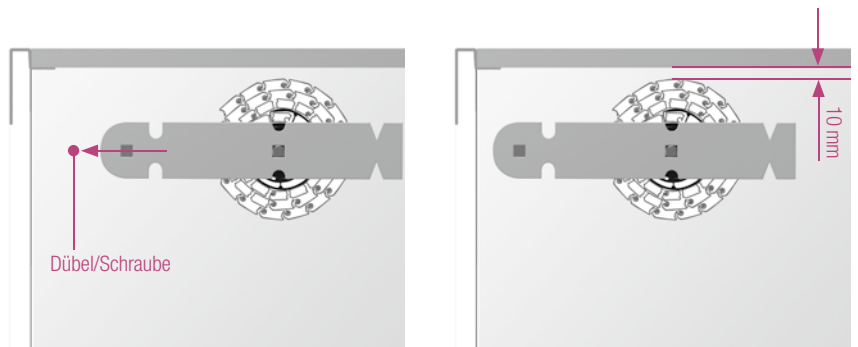
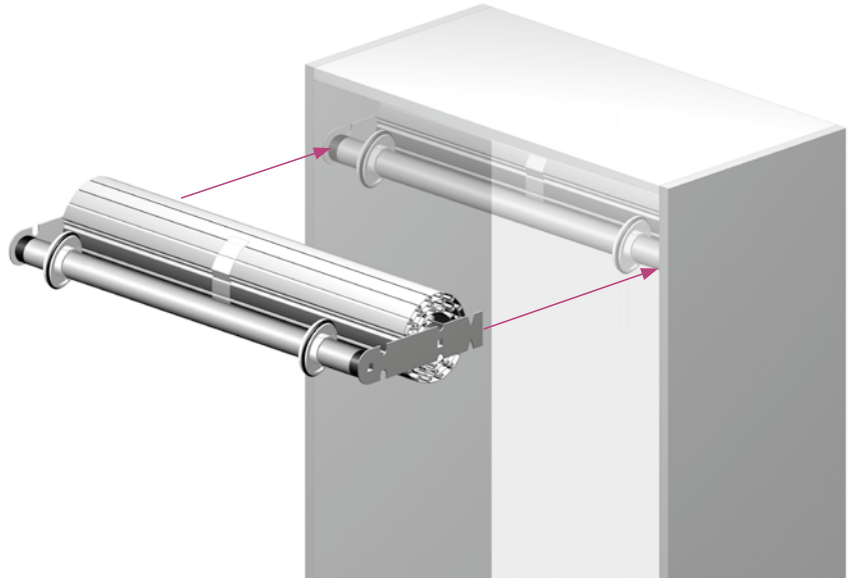

### Achtung!

Spannung nur mit angebrachten Klebestreifen/  
Klettband.

Verletzungsgefahr!

### Drehrichtung zur Vorspannung der Winkelmechanik

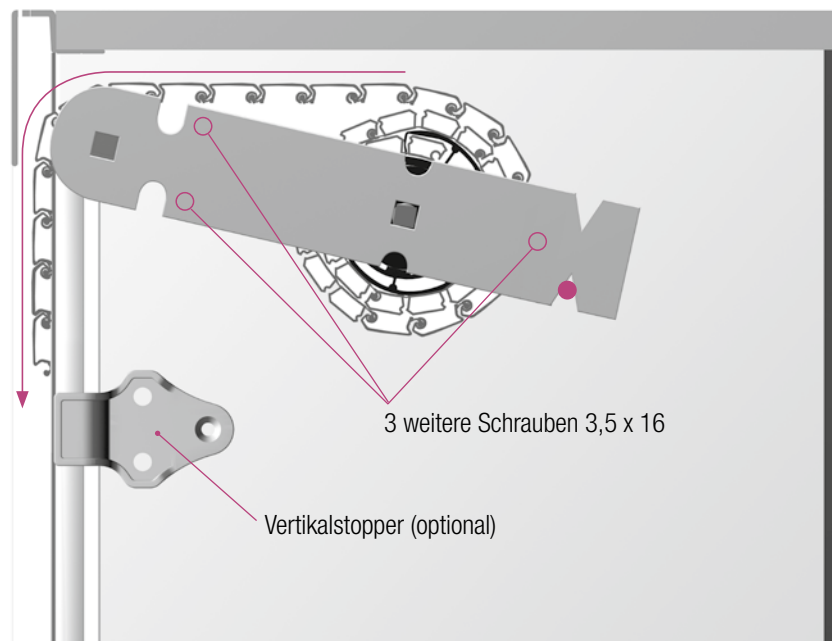
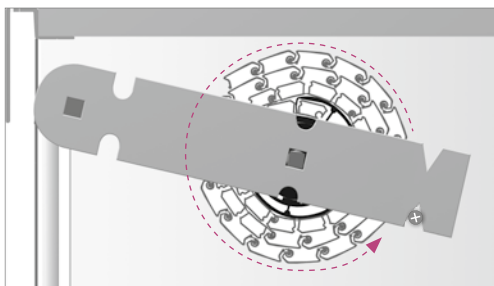

- Rollladen über die Umlenkrolle ziehen

- Zweite Führungsschiene darf vor dem Montieren der Griffleiste noch nicht festgeschraubt werden
- Führungsschiene einseitig vom Korpus wegziehen und Rollladenmatte unten soweit hinausziehen, damit sich die Griffleiste einfädeln lässt
- Griffleiste in Rollladenpanzer einschieben
- Funktion durch mehrmaliges Öffnen und Schließen überprüfen
- Eventuell Vorspannung durch Wiederholung der letzten Punkte korrigieren



**Achtung!**

**Korrektur nur mit angebrachten Klebestreifen/Klettband.**

**Verletzungsgefahr!**



- Festschrauben der zweiten Führungsschiene

#### Angabe der Vorspannung in Umdrehungen, Toleranz $\pm 1$ Umdrehung

Schrankbreite lichtes Innen- maß (mm)	Federwelle/ Verlängerung Art.-Nr.	Schrankbreite liches Innenmaß (mm)				
		600-1000	1000-1350	1350-1700	1700-1950	1950-2200
350-384	779310	1-2**	2	3	4	--
385-549	779310 + 779320	2-3	3-4	4-5	5-6	--
550-584	779840	1-2**	2	3	4	6
585-749	779840 + 779320	2-3	3-4	4-5	5-6	7-8
750-784	779850	2-3	3	5	6	8
785-949	779850 + 779320	2-3	4-5	6-7	7-8	9-10
950-984	779860	2-3	4	6	8	10
985-1149	779860 + 779320	3-4	4-5	7-8	9-10	11-12
1150-1184	779870	1-2**	3	4	5	7

\*\* Das Laufverhalten kann speziell bei den niedrigen Vorspannungen (1-2) durch Zugabe zur Mattenlänge erheblich verbessert werden.

Empfehlung: Bei der lichten Innenhöhe von 650-1000 mm Zugabe von 2 x E23, 4x metallic-line 20 oder 3x metallic-line 25 je nachdem welches Profil verarbeitet wird.

#### Abweichende Vorspannung bei Einsatz:

	Art. 779270	Rollenstab metallic-line 20	Wert der Tabelle -1 Umdrehung
---	-------------	-----------------------------	-------------------------------

Die angegebenen Vorspannungen sind Empfehlungen. Die optimale Einstellung der Vorspannung muss durch Eigenversuch ermittelt werden. Die Spezifikation der Vorspannung gilt nur für Rollladenstäbe in Verbindung mit einer REHAU Griffleiste. Aufgrund der modularen Auslegung von Federwelle und Verlängerung muss bei den Laufeigenschaften beachtet werden, dass der Rollladenpanzer in Grenzfällen nicht an jeder Stelle stehen bleibt, sondern leicht durchsacken oder hochziehen kann.

---

Unsere anwendungstechnische Beratung in Wort und Schrift beruht auf Erfahrung und erfolgt nach bestem Wissen, gilt jedoch als unverbindlicher Hinweis. Außerhalb unseres Einflusses liegende Arbeitsbedingungen und unterschiedliche Einsatzbedingungen schließen einen Anspruch aus unseren Angaben aus.

Wir empfehlen zu prüfen, ob sich das REHAU Produkt für den vorgesehenen Einsatzzweck eignet. Anwendung, Verwendung und Verarbeitung der Produkte erfolgen außerhalb unserer Kontrollmöglichkeiten und liegen daher ausschließlich in Ihrem Verantwortungsbereich. Sollte dennoch eine Haftung in Frage kommen, richtet sich diese ausschließlich nach unseren Lieferungs- und Zahlungsbedingungen, einsehbar unter [www.rehau.de/LZB](http://www.rehau.de/LZB). Dies gilt auch für etwaige Gewährleistungsansprüche, wobei sich die Gewährleistung auf die gleichbleibende Qualität unserer Produkte entsprechend unserer Spezifikation bezieht.

Die Unterlage ist urheberrechtlich geschützt. Die dadurch begründeten Rechte, insbesondere die der Übersetzung, des Nachdruckes, der Entnahme von Abbildungen, der Funksendungen, der Wiedergabe auf fotomechanischem oder ähnlichem Wege und der Speicherung in Datenverarbeitungsanlagen, bleiben vorbehalten.