

PROPOSITION DE PRODUIT 1200

Produit : Manchons à compression en PEXa EVERLOC+^{MC}

Date : 1^{er} janvier 2017

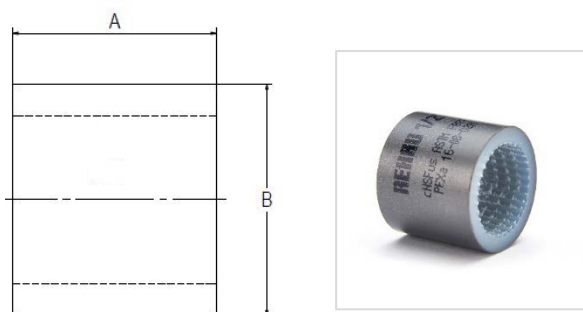

N° d'article	Diamètre nominal	A	B
	po	po (mm)	po (mm)
104815-001	3/8	0,79 (20,0)	0,77 (19,5)
104816-001	1/2	0,79 (20,0)	0,89 (22,7)
104817-001	5/8	0,91 (23,0)	1,05 (26,6)
104818-001	3/4	1,10 (28,0)	1,22 (31,1)
104819-001	1	1,34 (34,0)	1,54 (39,0)
104820-001	1 1/4	1,61 (41,0)	1,85 (47,0)
104821-001	1 1/2	1,89 (48,0)	2,14 (54,3)
104822-001	2	2,19 (55,5)	2,68 (68,0)

DESCRIPTION TECHNIQUE

Spécification	ASTM F877 / CSA B137.5
Matériel	PEXa avec revêtement coextrudé en PE de couleur platine
Homologations	cNSFus-pw

DESCRIPTION DU FONCTIONNEMENT

Les manchons à compression EVERLOC+ ont une surface intérieure rainurée et rugosifiée. Les raccords à manchon à compression et les manchons EVERLOC+ sont conçus spécialement pour être utilisés avec le tuyau en PEXa de REHAU. L'installation est réalisée au moyen des outils pour manchon à compression EVERLOC+. Toutes les *directives techniques de REHAU* publiées doivent être respectées. Tous les raccords et les manchons EVERLOC+ sont conformes aux exigences quant à la non-utilisation du plomb de l'U.S. Safe Drinking Water Act (loi américaine sur la qualité de l'eau potable).

Pour des mises à jour de cette publication, visitez na.rehau.com/resourcecenter

L'information contenue aux présentes est considérée comme étant fiable mais aucune représentation ni garantie de quelque sorte n'est faite quant à son exactitude, sa convenance à des applications particulières ou aux résultats s'y rattachant. Avant son utilisation, l'utilisateur déterminera la convenance de l'information par rapport à l'usage visé et assumera tous les risques et les responsabilités s'y rattachant.

© 2017 REHAU